

NORMES PARTICULARS RELATIVES A LA PROTECCIÓ DE L'ATMOSFERA DAVANT LA CONTAMINACIÓ PER RENOUS I VIBRACIONS	3
CAPÍTOL 1 – DISPOSICIONS GENERALS	3
Article 1 – Aplicació.....	3
Article 2 – Objectius	3
Article 3 – Obligatorietat.....	3
Article 4 - Definicions	4
Article 5 – Instal·lacions i activitats incloses	5
Article 6 – Normes particulars d'inspecció	6
CAPÍTOL 2 – NIVELLS DE RENOU ADMISSIBLES EN EL MEDI URBÀ.....	6
SECCIÓ 1 – CRITERIS GENERALS DE PREVENCIÓ	6
Article 7 – Planejament urbà	6
SECCIÓ 2 – NIVELLS MÀXIMS EN EL MEDI EXTERIOR.....	7
Article 8 – Límits	7
SECCIÓ 3 – NIVELLS MÀXIMS EN EL MEDI INTERIOR.....	8
Article 9 – Límits	8
Article 10 – Locals musicals.....	10
CAPÍTOL 3 – CRITERIS DE PREVENCIÓ ESPECÍFICA	10
SECCIÓ 1 – <u>CONDICIONS ACÚSTIQUES EN EDIFICIS</u>.....	10
Article 11 – Disposicions generals	10
SECCIÓ 2 – <u>RENOUS DE VEHICLES</u>	10
Article 12 – Generalitats	10
Article 13 – Excepcions	11
Article 14 – Límits i amidament	11
Article 15 – Consideracions generals	15
Article 16 – Mecanisme de control	16
SECCIÓ 3 – <u>COMPORTAMENT DELS CIUTADANS EN LA VIA PÚBLICA I EN LA CONVIVÈNCIA DIÀRIA</u>.....	16
Article 17 – Generalitats	16
Article 18 – Activitat humana	17
Article 19 – Animals domèstics	17
Article 20 – Instrument musicals	17
Article 21 – Aparells domèstics	18
Article 22 – Concentracions populars	18
Article 23 – Altres activitats	18
SECCIÓ 4 – <u>TREBALLS EN LA VIA PÚBLICA QUE PRODUEIXIN RENOUS</u>.....	18
Article 24 – Obres de construcció	18
Article 25 – Càrrega i descàrrega	19
SECCIÓ 5 – <u>MÀQUINES I APARELLS SUSCEPTIBLES DE PRODUIR RENOUS I VIBRACIONS</u>.....	20
Article 26 – Generalitats	20
Article 27 – Fluids	20
Article 28 – Prohibicions	21
Article 29 Mesures cautelars	21
Article 30 – Circumstàncies excepcionals	22
SECCIÓ 6 – <u>SISTEMES D'ALARMA</u>.....	22
Article 31 – Aplicació	22
Article 32 – Activitats regulades	22
Article 33 – Classificació d'alarmes	23
Article 34 – Autorització	23
Article 35 – Obligacions per a titulars i/o responsables d'alarmes	24
Article 36 – Obligacions per a titulars i/o responsables de sirenes	25
SECCIÓ 7 – <u>CONDICIONS D'INSTAL·LACIÓ I OBERTURA D'ACTIVITATS</u>.....	26
Article 37 – Condicions per a locals	26

Article 38 – Llicència per a activitats musicals	27
Article 39 – Llicència per a activitats industrials	27
CAPÍTOL 4 –<u>AMIDAMENT DE RENOUS I LÍMITS DE NIVELL</u>	28
Article 40 – Condicions a complir pels aparells d'amidament	28
Article 41 – Determinació del nivell sonor	28
Article 42 – Avaluació dels nivells de renou	28
CAPÍTOL 5 –<u>VIBRACIONS</u>	30
Article 43 – Generalitats	30
Article 44 – Vibracions prohibides	30
CAPÍTOL 6.-<u>LIMITADORS DE SO</u>	30
Article 45.- Instal·lació	30
Article 46.- Tipus de limitadors	31
CAPÍTOL 7-<u>VIGILANCIA I INSPECCIÓ</u>	31
Article 47 - Inspectors municipals	31
Article 48 - Actuació inspectora	31
CAPÍTOL 8–<u>INERACCIONS</u>	32
Article 49 – Infraccions administratives	32
Article 50.- Tipificació de les infraccions	32
Article 51.- Persones responsables	34
CAPÍTOL 9 –<u>SANCIONS</u>	34
Article 52– Classes i quantia de les sancions	34
Article 53– Graduació de les sancions	36
Article 54 – Procediment sancionador	36
Article 55 – Restauració del medi	37
DISPOSICIÓ ADDICIONAL	37
DISPOSICIONS TRANSITÒRIES	37
DISPOSICIONS FINALS	37
DISPOSICIÓ DEROGATÒRIA	38

NORMES PARTICULARS RELATIVES A LA PROTECCIÓ DE L'ATMOSFERA DAVANT LA CONTAMINACIÓ PER RENOUS I VIBRACIONS

CAPÍTOL 1 – DISPOSICIONS GENERALS

Article 1 – Aplicació

El present [capítol](#) regula l'actuació municipal per a la protecció de l'ambient contra les pertorbacions per renous i vibracions dins el municipi.

Article 2 – Objectius

Correspon a l'ajuntament exercir el control del compliment d'aquesta [ordenança](#), exigir l'adopció de les mesures preventives, correctores o reparadores necessàries, senyalar limitacions, ordenar les inspeccions que siguin necessàries i aplicar les sancions corresponents en el cas que s'incompleixi l'ordenat.

Article 3 – Obligatorietat

Aquesta [ordenança](#) és de compliment obligat per a tota activitat que es trobi en funcionament, exercici o ús i comporti la producció de renous molestes i vibracions. És exigible mitjançant la corresponent concessió de llicències i d'autoritzacions municipals per a tota classe de construccions, demolicions, obres en la via pública i instal·lacions industrials, comercials, recreatives, musicals, espectacles i de serveis, i totes aquelles que es relacionen en les normes d'ús dels plans generals d'ordenació urbana, així com per a les ampliacions o reformes que se'n projectin o executin a partir de la vigència d'aquesta Ordenança i, si escau, com a mesura correctora exigible, de conformitat amb [la normativa vigent](#)

Article 4 - Definicions.

- 4.1.- Renou: S'entén per renou, qualsevol so susceptible de molestar la població o bé causar-hi un efecte psicològic o fisiològic advers, tal com ansietat, estrès o trastorns similars.
- 4.2.- Renou continu: El que es presenta a l'ambient de forma permanent; és a dir, durant llargs períodes de temps.
- 4.3.- Renou esporàdic: El que es presenta per períodes de temps curts.
- 4.4.- Renou periòdic: El que es presenta de manera intermitent.
- 4.5.- Renou impulsiu: El de durada molt curta, generalment inferior a un segon, amb un increment molt pronunciat de nivell i una ràpida disminució, com ara cops, caigudes, explosions i similars.
- 4.6.- Renou de fons: L'existent en absència de focus pertorbadors.
- 4.7.- Renou ambiental urbà: El resultant de les combinacions de les diferents fonts sonores que es donen a la via urbana, degut, principalment, a la realització i el funcionament de les diverses activitats de la vida quotidiana.
- 4.8.- Vibracions: Moviment del sòl, parets o estructures, capaç d'ocasionar molèsties a la població o danys a les persones o béns.
- 4.9.- Emissió: Nivell sonor produït per una font acústica.
- 4.10.- Immissió: Nivell sonor existent en un punt durant un període determinat de temps.
- 4.11.- Ambient exterior i interior: Classificació dels entorns subjectes a legislació; es consideraran ambient exterior aquelles àrees exposades a l'aire lliure, i interior aquelles que es trobin protegides en l'interior d'edificacions.
- 4.12.- Zona de sensibilitat acústica: Àmbit territorial amb una mateixa qualitat acústica.
- 4.13.- Activitat: Qualsevol instal·lació, establiment, o desenvolupament d'una funció industrial, comercial, de lleure, de serveis o emmagatzematge, pública o privada.
- 4.14.- Renou d'activitats: El que s'origina pel desenvolupament de qualsevol activitat.
- 4.15.- Renou de veïnatge: El que prové de les activitats domèstiques, com ara el funcionament dels electrodomèstics, dels aparells, dels instruments musicals o

acústics, dels animals domèstics, així com també de les veus, els cants, els crits o altres accions assimilables.

- 4.16.- Valor guia: Nivell d'emissió o immissió que no s'haurà de sobrepassar dins les condicions establertes.
- 4.17.- Contaminació per renous i/o vibracions: Existència a l'ambient exterior i/o interior, de renous produïts per diferents emissors que causen molèsties o risc per a les persones, els béns, el desenvolupament de les activitats o el medi ambient.
- 4.18.- Vehicles de titularitat pública: Els que pertanyen o són emprats per un organisme públic o amb els quals es presta un servei o una activitat de titularitat pública, com ara els destinats als transport públic, a la neteja viària, a la recollida d'escombraries i similars.
- 4.19.- Vehicles d'urgències: Els destinats a situacions d'emergència, a les quals cal fer front en un temps mínim, normalment dotats d'avisadors acústics, com ara els de la policia governativa autonòmica o municipal, els del servei d'extinció d'incendis i salvament, els de les ambulàncies i similars.
- 4.20.- Avisadors acústics (alarmes i sirenes): Es defineix com a sirena qualsevol dispositiu acústic instal·lat de forma permanent o esporàdica en qualsevol vehicle d'urgències. Una alarma és un dispositiu acústic que té com a finalitat avisar que un establiment, habitatge, vehicle o qualsevol altra classe de bé és objecte d'incendi, robatori o manipulació sense autorització del titular.
- 4.21.- Període diürn: Interval horari comprès entre les 8 i les 22 hores.
- 4.22.- Període nocturn: Interval horari comprès entre les 22 i les 8 hores.
- 4.23.- Zona de concurrència pública: Espais públics urbans a l'aire lliure per a l'ús de la població, com ara parcs, places, platges i similars.

Article 5 – Instal·lacions i activitats incloses

Queden sotmeses a les seves prescripcions, d'observança obligatòria dins el terme municipal, totes les instal·lacions, els aparells, les construccions, les obres, els vehicles, els mitjans de transports i, en general, tots els elements, activitats, actes i comportaments que produeixin renous i vibracions que puguin ocasionar molèsties al veïnat o que modifiquin l'estat natural de l'ambient circumdant, qualsevol que en sigui el titular, promotor o responsable i lloc públic o privat, obert o tancat en el que estigui situat.

Article 6 – Normes particulars d'inspecció

Els propietaris, posseïdors o encarregats dels generadors de renous, han de facilitar als inspectors municipals l'accés a les seves instal·lacions o als focus generadors de renous i disposar el seu funcionament a les diferents velocitats, càrregues o marxes que els indiquin els inspectors.

CAPÍTOL 2 – NIVELLS DE RENOU ADMISSIBLES EN EL MEDI URBÀ

SECCIÓ 1 – CRITERIS GENERALS DE PREVENCIÓ

Article 7 – Planejament urbà

1. En els treballs de planejament urbà i d'organització de tot tipus d'activitats i serveis, s'ha de preveure la seva incidència quant a renous i vibracions, a fi que les solucions i/o planificacions adoptades proporcionin el nivell més elevat possible de qualitat de vida.
2. En particular, entre altres aspectes, s'ha d'atendre:
 - mapa sònic, en el cas que es compti amb aquest instrument;
 - l'organització del trànsit en general;
 - els transports col·lectius urbans;
 - la recollida de residus sòlids;
 - la ubicació de centres docents (parvularis, col·legis), sanitaris (consultoris metges) i llocs de residència col·lectiva (quarters, hospitals, hotels, residències d'ancians, convents);
 - l'aïllament acústic en la concessió de llicències d'obres d'instal·lacions i obertura;
 - la planificació i el projecte de vies de circulació amb els seus elements d'aïllament i amortiment acústic (distància a edificacions, arbrat, defenses

acústiques per murs aïllants – absorbents, especialment en vies elevades i [semi-soterrades](#));

- la planificació d'activitats a l'aire lliure que puguin generar ambients de renous en zones adjacents;
- totes aquelles mesures preventives, correctores i/o reparadores que siguin necessàries.
- [Les activitats agràries que es desenvolupin en el medi natural](#)

SECCIÓ 2 – NIVELLS MÀXIMS EN EL MEDI EXTERIOR

Article 8 – Límits

1. La intervenció municipal ha d'impedir que les pertorbacions per renous superin els límits que s'indiquen en el present títol.
2. Sense tenir en compte les pertorbacions produïdes pel trànsit rodat de vehicles, no es pot produir cap renou que sobrepassi, en el medi exterior, els nivells equivalents que s'indiquen a continuació:

a) *Zones sanitàries:*

Entre les 8 i les 22 hores 45 dB
Entre les 22 i les 8 hores 35 dB

b) *Zones industrials i de magatzems*

Entre les 8 i les 22 hores 65 dB
Entre les 22 i les 8 hores 55 dB

c) *Zones comercials i d'oci*

Entre les 8 i les 22 hores 65 dB
Entre les 22 i les 8 hores 55 dB

d) *Zones d'habitatges i edificis:*

Entre les 8 i les 22 hores 55 dB
Entre les 22 i les 8 hores 45 dB

3. L'amidament s'ha de fer a l'exterior de l'activitat, d'acord amb les especificacions de l'art. 41 d'aquesta Ordenança i a 1,5 metres de la façana o línia de la propietat, tinent en compte que:
 - Quan el renou de fons ambiental estigui comprès entre els màxims indicats i 5 dB més, la font no podrà incrementar el renou de fons ambiental en més de 3 dB.
 - Quan el renou de fons ambiental estigui comprès entre 5 dB i 10 dB més que els màxims indicats, la font no podrà incrementar el renou de fons ambiental en més de 2 dB.
 - Quan el renou de fons ambiental estigui comprès entre 10 dB i 15 dB més que els màxims indicats, la font no podrà incrementar el renou de fons ambiental en més d'1 dB.
 - Quan el renou de fons ambiental sigui superior a 15 dB més que els màxims indicats, la font no podrà incrementar el renou de fons ambiental.
4. Per raons de l'organització d'actes amb especial projecció oficial, cultural o de naturalesa anàloga, l'ajuntament pot adoptar les mesures necessàries per modificar, amb caràcter temporal en determinades vies o sectors de la ciutat, els nivells assenyalats en els paràgrafs precedents.
5. La referència a les zones de la ciutat es correspon amb les establertes en el Pla urbanístic del municipi o en les ordenances municipals de l'edificació.
6. En cas de creuament de zones s'aplicarà [el límit de renou més baix de les d'aplicació](#)
7. En el cas dels habitatges els serà d'aplicació [el nivell de renou corresponent a vivenda sens perjudici de la zona en que es trobi](#)

SECCIÓ 3 – NIVELLS MÀXIMS EN EL MEDI INTERIOR

Article 9 – Límits

1. En els locals interiors d'una edificació, el nivell sonor expressat en dB que no s'ha de sobrepassar com a conseqüència de les fonts sonores situades a

l'exterior de les zones, en funció de la zonificació, el tipus de local i l'horari, a excepció dels renous procedents del trànsit, és el que s'assenyala:

NIVELLS MÀXIMS A L'INTERIOR DE L'EDIFICI

Tipus d'edifici	Local	Dia (8-22)	Nit (22-8)
Residencial privat (habitatges o vivendes)	Estances	35	30
	Dormitoris	30	25
	Serveis	35	30
	Zones comunes	35	30
Residencial turístic	Zones d'estança	40	35
	Dormitoris	35	30
	Serveis	40	35
	Zones comunes	40	35
Administratius i oficines	Despatxos professionals	40	35
	Oficines	40	35
	Zones comunes	40	35
Sanitaris	Zonas d'estança	40	35
	Dormitoris	30	30
	Zones comunes	40	35
Docents	Aules	40	35
	Sales de lectura	35	35
	Zones comuns	40	35

2. L'amidament s'ha de fer a l'interior de la propietat afectada, d'acord amb les especificacions de l'art. 41 d'aquesta Ordenança. Els nivells indicats d'immissió s'entendran mesurats amb la finestra tancada, i si es fan amb la finestra oberta s'aplicaran els nivells establerts a la taula d'exterior, tenint en compte :

- Quan el renou de fons ambiental estigui comprès entre els màxims indicats i 5 dB més, la font no podrà incrementar el renou de fons ambiental en més de 3 dB.
- Quan el renou de fons ambiental estigui comprès entre 5 dB i 10 dB més que els màxims indicats, la font no podrà incrementar el renou de fons ambiental en més de 2 dB.
- Quant el renou de fons ambiental estigui comprès entre 10 dB i 15 dB més que els màxims indicats, la font no podrà incrementar el renou de fons ambiental en més d'1 dB.

- Quant el renou de fons ambiental sigui superior a 15 dB més que els màxims indicats, la font no podrà incrementar el renou de fons ambiental.
3. En cas de creuament de zones s'aplicarà la més restrictiva.

Article 10 – Locals musicals

Amb independència de les restants limitacions d'aquest títol, a l'interior de qualsevol espai obert o tancat, destinat a reunions, espectacles o audicions musicals (discoteques o similars), no es poden superar nivells sonors màxims de 90 dB en cap punt del local destinat a l'ús dels clients, excepte que a l'accés o als accessos del referit espai es col·loqui l'avís següent: "ELS NIVELLS SONORS DE L'INTERIOR PODEN PRODUIR LESIONS PERMANENTS A L'OÏDA". L'avís ha de ser perfectament visible, tant per seves dimensions com per la il·luminació.

En aquests locals és obligatori instal·lar un limitador de so.

CAPÍTOL 3 – CRITERIS DE PREVENCIÓ ESPECÍFICA

SECCIÓ 1 – CONDICIONS ACÚSTIQUES EN EDIFICIS

Article 11 – Disposicions generals

Tots els edificis han de complir les condicions acústiques de l'edificació que es determinen en la Norma bàsica de l'edificació – Condicions acústiques, les futures modificacions i altres normes que s'estableixin.

SECCIÓ 2 – RENOUS DE VEHICLES

Article 12 – Generalitats

Tot vehicle de tracció mecànica ha de tenir en bones condicions de funcionament el motor, la transmissió, la carrosseria i altres elements capaços de produir renous i,

especialment, el dispositiu silenciador dels gasos d'escapament, a fi que el nivell sonor emès pel vehicle amb el motor en marxa no excedeixi els límits que estableix el present títol.

Article 13 – Excepcions

1. Els conductors de vehicles de motor, excepte els que serveixen en vehicles dels cossos i les forces de seguretat, serveis d'extinció d'incendis i salvament i altres vehicles destinats als serveis d'urgència, s'han d'abstenir de fer ús dels seus dispositius acústics en tot el terme municipal durant les vint-i-quatre hores del dia, fins i tot en el supòsit de qualsevol dificultat o impossibilitat de trànsit que es produeixi en la calçada de les vies públiques.
2. Sols es justifica la utilització instantània d'avisadors acústics en casos excepcionals de perill immediat d'accident que no puguin evitar-se per altres sistemes.

Article 14 – Límits i amidament

1. El nivell d'emissió de renou dels vehicles automòbils en circulació serà:

NIVELLS SONORS MÀXIMS ADMISSIBLES EN VEHICLES (mesurats d'acord amb allò que s'estableix a la Directriu 78/1015/CEE)

<u>TIPUS DE VEHICLE</u>	dB(A)
1. Tractors agrícoles (*1)	
1.1. Amb potència fins a 200 CV	90
1.2. Amb potència superior a 200 CV	93
2. Ciclomotors i vehicles automòbils de cilindrada no superior a 50 cm ³	80
3. D'altres vehicles automòbils	
3.1. De dues rodes (*2)	
3.1.1. Cilindrada superior a 50 cm ³ fins a 80 cm ³	77
3.1.2. Cilindrada superior a 80 fins a 175 cm ³	80
3.1.3. Cilindrada superior a 175	82
3.2. De tres rodes	

3.2.1. Cilindrada no superior a 50 cm ³	87
3.3. De quatre rodes o més	
3.3.1. Vehicles destinats al transport de passatgers, amb un màxim de nou seients amb el del conductor inclòs.	77
3.3.2. Vehicles destinats al transport de passatgers, amb més de nou seients, inclòs el del conductor i amb una massa màxima autoritzada superior a 3.5 tones:	
3.3.2.1. Amb un motor de potència inferior a 150 kW	80
3.3.2.2. Amb un motor de potència igual o superior a 150 kW	83
3.3.3. Vehicles destinats al transport de passatgers, amb més de nou seients, inclòs el del conductor; Vehicles destinats al transport de mercaderies:	
3.3.3.1. Amb una massa màxima autoritzada no superior a les 2 tones.	75
3.3.3.2. Amb una massa màxima autoritzada superior a les 2 tones, però que no ultrapassi de les 3.5 tones.	79
3.3.4. Vehicles destinats al transport de mercaderies, amb una màxima autoritzada superior a 3.5 tones:	
3.3.4.1. Amb un motor de potència inferior a 75 kW	81
3.3.4.2. Amb un motor de potència igual o superior a 75 kW, però inferior a 150 kW	83
3.3.4.3. Amb un motor de potència igual o superior a 150 kW	84

Per als vehicles de les categories 3.3.1. i 3.3., els límits s'augmentaran en 1dB(A) si estiguessin equipats amb un motor dièsel d'injecció directa.

Per als vehicles amb una massa màxima autoritzada superior a 2 tones i que no estiguin elaborats per circular per carretera, els valors límits s'augmentaran en 1 dB(A), si estiguessin equipats amb un motor de potència inferior a 150 kW i en 2 dB(A) si estiguessin equipats amb un motor de potència igual o superior a 150 kW.

(*1) Les denúncies relatives a tractor agrícoles només poden formular-se en vies urbanes i després d'una comprovació mitjançant els aparells mesuradors en condicions idònies (article 7.3 del Decret de 25 de maig de 1972).

(*2) Els vehicles de dues rodes matriculats abans de l'1 de maig de 1989 respectaran els màxims següents:

Nivells sonors màxims

Cilindrades entre 50 cm ³ i 125 cm ³	82
Cilindrades superiors a 125 cm ³	84

POSICIONES PARA EL ENSAYO EN VEHICULOS PARADOS

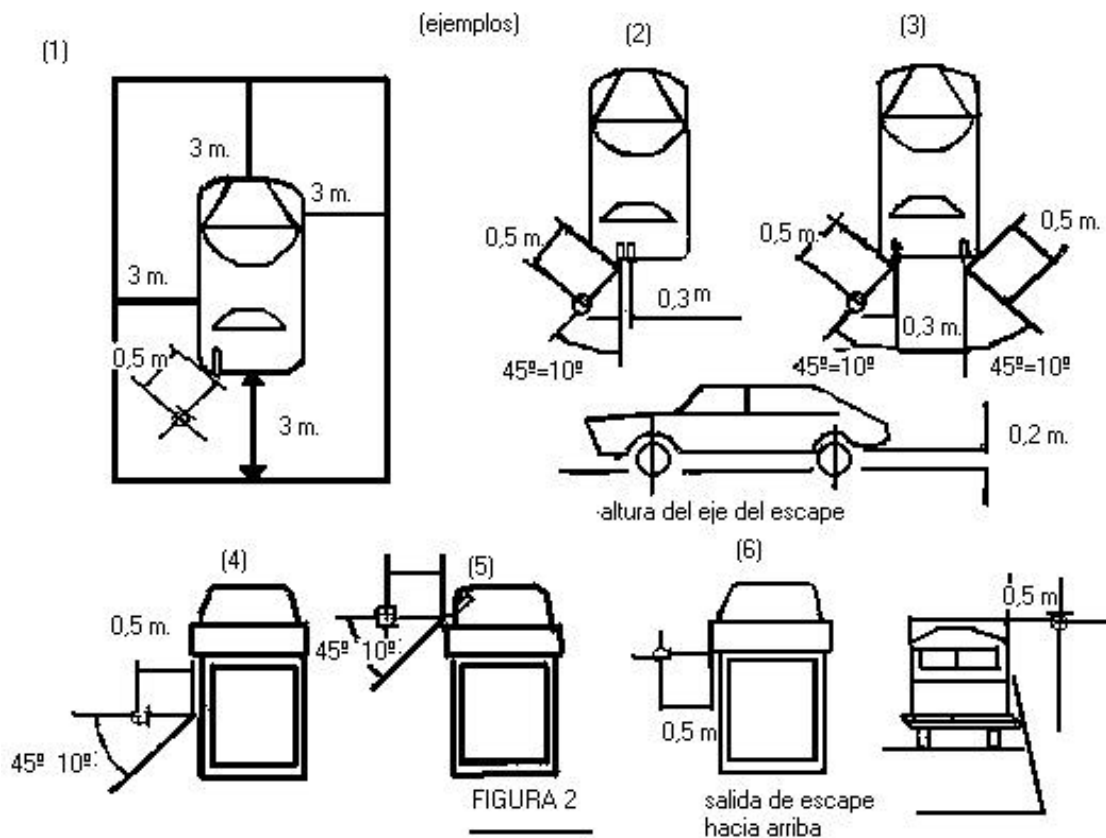

POSICIONES PARA EL ENSAYO DE LAS MOTOCICLETAS PARADAS

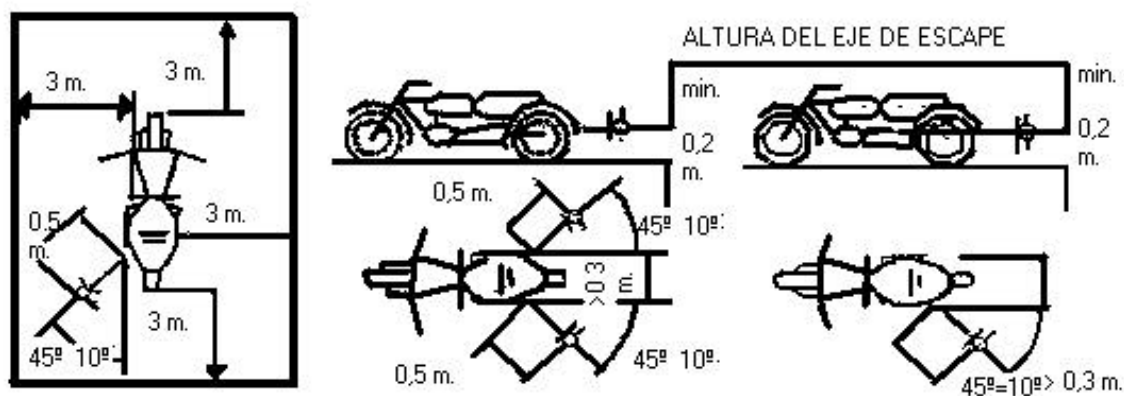

2. En els casos en què s'afecti la tranquil·litat de la població, l'ajuntament pot assenyalar zones o vies en les quals algunes classes de vehicles a motor no puguin circular en hores determinades
3. Es prohibeix produir renous innecessaris a causa d'un mal ús o a la conducció violenta del vehicle, encara que estiguin dintre dels límits màxim admissibles

Article 15 – Consideracions generals

1. L'escapament de gasos ha d'estar dotat d'un dispositiu silenciador de les explosions de manera que en cap cas s'arribi a un nivell de renous superior al que s'estableix per a cada una de les categories de vehicles; el conductor no pot posar fora de servei el dispositiu dels silenciadors.
2. Tant en les vies públiques urbanes com en les interurbanes, es prohibeix la circulació de vehicles de motor amb l'anomenat "escapament de gasos lliure" i també d'aquests quan els gasos expulsats pels motors, en lloc de travessar un silenciador eficaç, surtin des del motor a través d'un silenciador incomplet, inadequat o deteriorat, o bé a través de tubs ressonadors. [En aquest casos es procedirà a adoptar la mida cautelar d'immobilització del vehicle d'acord amb l'establert a l'article 16.2](#)
3. Igualment es prohibeix la circulació de vehicles a motor quan, per excés de càrrega, produeixin renous superiors als previstos en aquest títol.
4. Els usuaris de vehicles, excepció feta dels vehicles destinats als serveis d'urgència, policia o bombers, s'abstindran de fer ús dels dispositius acústics en tot el terme municipal durant les 24 hores del dia. Només serà justificable en cas de perill immediat d'accident.
5. Resta prohibit forçar les marxés dels vehicles a motor, acceleracions innecessàries, etc. que produeixin renous molestos.
6. Resta prohibit fer voltes innecessàriament al voltant d'habitatges molestos el veïnat.
7. Resta prohibit fer funcionar els equips de música dels vehicles a un volum elevat amb les finestres obertes.

8. Llevat de situacions de congestió del trànsit, resta prohibit que els vehicles aturats a la via pública o altres espais públics, romanguin amb els motors en marxa durant més de dos minuts.

Article 16 – Mecanisme de control

1. La Policia Municipal formularà denúncia contra el propietari de qualsevol vehicle que, al seu judici, sobrepassi els nivells màxims permesos, i li indicarà l'obligació de presentar el vehicle en el lloc i l'horari precisos per al seu reconeixement i inspecció. Si el vehicle no es presentés dins dels quinze dies des que es formula la denúncia, es presumirà la conformitat del seu propietari
2. Com a mesura cautelar, en cas de manifest i flagrant incompliment dels nivells de renou permesos, a judici de l'agent autoritzat, aquest podrà immobilitzar o retirar el vehicle i traslladar-lo al dipòsit municipal per al seu reconeixement i inspecció, cosa que, comunicada a l'infractor, s'haurà de fer en un termini màxim de 24 hores.
3. Si, inspeccionat el vehicle, aquest no superés els nivells sonors permesos, la denúncia seria sobreseguda.

SECCIÓ 3 – COMPORTAMENT DELS CIUTADANS EN LA VIA PÚBLICA I EN LA CONVIVÈNCIA DIÀRIA.

Article 17 – Generalitats

1. La producció de renous en la via pública, en les zones de pública concurrència o a l'interior dels edificis, no pot superar en cap cas els límits que exigeixi la convivència ciutadana.

Els preceptes d'aquesta SECCIÓ es refereixen a renous produïts, especialment, en hores de descans nocturn, per:

- a) to excessivament alt de la veu humana o l'activitat directa de persones;
- b) sons i renous emesos per animals domèstics;
- c) aparells i instruments musicals o acústics;
- d) aparells domèstics.

Article 18 – Activitat humana

En relació amb els renous de l'apartat a) de l'article anterior, queda prohibit:

1. Cantar, cridar i vociferar a qualsevol hora del dia o de la nit en la [via pública](#).
2. Qualsevol tipus de renou que es pugui evitar en l'interior de les cases, en especial des de les deu de la nit fins a les vuit del matí, produït per reparacions materials o mecàniques de caràcter domèstic, canvi de mobles o per altres causes.

Article 19 – Animals domèstics

Respecte als renous del grup b) de l'article 17, es prohibeix des de les deu de la nit fins a les set del matí deixar en els patis, les terrasses, les galeries i els balcons [o solars](#), aus i animals en general que, amb els seus sons, crits o cants molestin el descans o la tranquil·litat dels veïns. Igualment, durant les altres hores, n'han de ser retirats [dels esmentats llocs](#) pels seus propietaris o encarregats quan de manera evident ocasionin molèsties als ocupants de l'edifici o dels edificis veïns.

Article 20 – Instruments musicals

Amb referència als renous del grup c) de l'article 17, s'estableixen les prevencions següents:

1. Els propietaris o usuaris dels aparells de ràdio, televisió, magnetòfons, tocadiscs, altaveus, pianos i altres instruments musicals o acústics en el propi domicili han d'ajustar-ne el volum de forma que no sobrepassi els nivells establerts en el cap. II.
2. Es prohibeix en la via pública i en zones de pública concurrència com places i parcs, entre d'altres, accionar aparells de ràdio i televisió, tocadiscs, instruments musicals, emetre missatges publicitaris i activitats anàlogues quan superin els nivells màxims del cap. II. En circumstàncies especials, una vegada avaluada la possibilitat de pertorbació al veïnat, encara que sigui temporal, l'ajuntament pot autoritzar o denegar la realització d'aquestes activitats.
3. Els assaigs o les reunions musicals, instrumentals o vocals, ball o dansa i les festes privades han de complir el que s'ha previst en els punts precedents i atendre el que estableix l'article 37.

Article 21 – Aparells domèstics

Amb referència als renous del grup d) de l'article 17, es prohibeix utilitzar, des de les deu de la nit fins a les vuit del matí, qualsevol tipus d'aparell o instal·lació domèstica, com és el cas de les rentadores, liquidadores, màquines de capolar i altres, quan puguin sobrepassar els nivells establerts en el cap. 2.

Article 22 – Concentracions populars

Les concentracions populars en la via pública o en espais oberts de caràcter comú o veïnal, derivades de la tradició, les concentracions de clubs o associacions, els actes culturals o recreatius excepcionals, les concentracions populars o els mítings polítics o sindicals i tots els que tinguin un caràcter o interès similar, han de comptar amb una autorització expressa de l'alcaldia, que podrà imposar condicions d'ordre públic. La sol·licitud s'ha de formular amb la mateixa antelació que la legislació assenyala per sol·licitar autorització governativa.

Article 23 – Altres activitats

Qualsevol altra activitat o comportament singular o col·lectiu no comprès en els articles precedents que comporti una pertorbació per renous al veïnat, evitable amb l'observança d'una conducta cívica normal, se sancionarà d'acord amb el que estableix aquesta Ordenança.

SECCIÓ 4 – TREBALLS EN LA VIA PÚBLICA QUE PRODUEIXIN RENOUS

Article 24 – Obres de construcció

No serà aplicable a aquestes feines l'establert al cap. 2 en renous derivats de l'actuació de la maquinària

1. Els treballs temporals, com els d'obres de construcció públiques o privades, es faran d'acord amb les condicions següents:

- a) Treballs amb maquinària pesant per a excavacions (excavadores, compressors, etc.):
- Horari habitual: de 8 a 13 h i de 15 a 18 h, excepte mesos de maig, juny, setembre i octubre, amb un horari reduït, únicament de 8 a 13 h. Es prohibeixen totalment aquests treballs els mesos de juliol i agost (s'exceptua l'aplicació de la restricció a zones industrials, rurals o que no tenguin cap incidència sobre habitatges).
- b) Feines de construcció habituals, de caràcter menys sorollós, acabats d'obra, etc.
- Horari habitual: de 8 a 13 h i de 15 a 18 h.
 - Compliment de les condicions d' emissió i immissió de renous establertes per la zona en qüestió.
 - Implantació de mesures correctores per complir amb les emissions, amb disposició de recinte aïllat acústicament per dur a terme tasques pròpies de l'obra que generin renous (per exemple disc tallant rajoles, etc).
- c) Prohibició total de cap feina fora dels horaris indicats i en dies de festa.
2. S'exceptua de les prohibicions establertes, de treball en hores nocturnes, les obres urgents per raons de necessitat o perill, o aquelles que, per les seves inconveniències, no es puguin fer de dia. El treball nocturn l'ha d'autoritzar expressament l'autoritat municipal, qui ha de determinar els límits sonors que s'han de complir.

Article 25 – Càrrega i descàrrega

1. Queden prohibides les activitats de càrrega i descarrega de mercaderies, manipulació de productes, caixes, contenidors, materials de construcció i objectes similars entre les 22 i les 8 hores quan aquestes operacions superin els valors guia d'immissió que estableix l'ordenança i afectin zones d'habitatges i/o residencials. Aquest horaris es poden variar en més o menys dues hores per part de l'ajuntament, que podrà fixar en un o més sectors del seu municipi uns horaris diferents a aquests en funció de la incidència de la temporada turística o circumstància similar, a una o totes les zones acústiques inclosa/es en el/s esmentat/s sector/s
2. És preceptiva l'autorització municipal expressa per a aquelles activitats que justifiquin tècnicament la impossibilitat de respectar els valors guia d'immissió

3. El titulars de les activitats de càrrega i descàrrega han de procurar que el personal al seu servei prengui consciència que en les tasques que duguin a terme han de produir el menor impacte sonor possible

SECCIÓ 5 – MÀQUINES I APARELLS SUSCEPTIBLES DE PRODUIR RENOUS I VIBRACIONS

Article 26 – Generalitats

1. No es poden col·locar màquines o òrgans en moviment de qualsevol instal·lació, en/o sobre parets, teulades, forjats o altres elements estructurals de les edificacions, tret de casos excepcionals en els quals es justifiqui que no es produeix cap molèstia al veïnat, s'instal·lin els corresponents elements correctors, o l'allunyament o aïllament de l'activitat respecte als habitatges sigui suficient. Igual restricció sofriran qualsevol màquina o aparell que produeixi molèsties al veïnat, independentment de la seva ubicació.
2. La instal·lació en terra dels elements anomenats s'ha de fer amb interposició d'elements antivibradors adequats.
3. La distància entre els elements indicats i el tancament perimetral, parets mestres o estructures, ha de ser d'un metre. Si les mesures correctores són suficients, de manera que no superin els límits establerts en aquest títol, es pot reduir la distància.

Article 27 – Fluids

1. Els conductes per on circulen fluids, en règim forçat, han de comptar amb dispositius antivibradors de subjecció.
2. La connexió d'equips per al desplaçament de fluids, com és el cas d'instal·lacions de ventilació, climatització, aire comprimit i conductes i canonades, s'ha de fer mitjançant presa o dispositius elàstics. Els primers trams tubulars i conductes i, si és necessari, tota la xarxa, s'han de suportar mitjançant elements elàstics a fi d'evitar la transmissió de renous i vibracions a través de l'estructura de l'edifici.
3. Si es travessen parets, les conduccions tubulars i els conductes ho han de fer sense fixar-se a la paret i amb un muntatge elàstic de provada eficàcia.

Article 28 – Prohibicions

A partir de la vigència d'aquesta Ordenança no es permet:

- en les vies públiques i/o en les activitats, l'establiment de màquines i instal·lacions que originin en edificis residencials, sanitaris o educatius pròxims, nivells sonors superiors als límits assenyalats en el capítol 2;
- els equips de les instal·lacions d'aire condicionat, ventilació o refrigeració, com ventiladors, extractors, unitats condensadores i evaporades, compressors, bombes, torres de refrigeració i altres similars, que regeixin, en els edificis propis, contigus o pròxims, nivells sonors superiors als límits establerts en el capítol 2;
- l'establiment de les màquines o instal·lacions que originin en els edificis continguts o pròxims nivells de vibracions superiors als límits indicats en el cap.5.

Article 29 Mesures cautelars

Els infractors d'aquesta secció, amb la denúncia i comprovació prèvies del personal acreditat de l'ajuntament, seran requerits perquè cessin l'activitat pertorbadora, sens perjudici de la imposició de la sanció corresponent. A aquest efecte, el responsable del focus emissor té l'obligació de facilitar l'accés a l'edifici al personal acreditat de l'ajuntament.

Cautelament es podrà efectuar, per part del personal designat per a les visites d'inspecció o la policia municipal, el precinte immediat dels aparells productors o reproductors de renou si concorren alguna de les circumstàncies següents:

- incompliment de qualsevol dels requisits establert a l'article 46 per als limitadors ~~de~~
- Quan el renou procedent d'aparells productors de renou origini en habitacions de centres hospitalaris o en dormitoris de vivendes, nivells d'inmissió superiors a 7 dBA als permesos per aquesta ordenança,
- Quan s'incompleixin les prevencions establertes a l'article 20. 2 d'aquesta ordenança **quant** al renou en la via pública produïda per aparells de ràdio i televisió, tocadiscs, instruments musicals, emetre missatges publicitaris i activitats anàlogues

Havent-se adoptat, per part de la policia la mida de precinte del focus emissor de, renou, l'alcaldia ratificarà o aixecar-la aquesta mida cautelar dintre dels 3 dies següents, excepte en el cas dels vehicles. que es regirà pel capítol 3 secció segona.

El precintat dels aparells productors de renou es mantindrà mentre no s'aporti per part de l'interessat certificat emès per tècnic competent i visat pel col·legi professional corresponent contenint el resultat de la comprovació dels nivells de renou efectuada conforme a les normes i sistemes establerts en aquesta ordenança i que indiqui que aquest no superen els permisos. Igualment es pot treure el precinte del focus emissor de renou si, per part dels serveis tècnics municipals, es comprova que han desaparegut les circumstàncies que han motivat el precinte

L'alcaldia, podrà adoptar la mida cautelar de suspensió de l'activitat, en el cas que es comprovi per part del personal encarregat de la inspecció o per part de la policia municipal la manipulació, canvi o alteració en el precinte, en el limitador de so o en els aparells, mecanismes, medis o sistemes de mida en els aparells emissors productors o reproductors de música o renou.

Article 30 – Circumstàncies excepcionals

Excepte en casos excepcionals, es prohibeix fer sonar durant la nit elements d'avís, tal com sirenes, alarmes, campanes i similars.

SECCIÓ 6 – SISTEMES D'ALARMA

Article 31 – Aplicació

Es regula en aquesta secció la instal·lació i l'ús dels sistemes acústics d'alarma i sirenes, a fi d'intentar de reduir al màxim les molèsties que el seu funcionament puguin produir sens que disminueixi la seva eficàcia.

Article 32 – Activitats regulades

Queden sotmeses a les prescripcions d'aquest títol, les activitats següents:

- a) tots els sistemes d'alarma sonors que emetin senyals al mitjà exterior o a elements comuns interiors;
- b) totes les sirenes instal·lades en vehicles, siguin de forma individual o formant part d'un element múltiple d'avís.

Article 33 – Classificació d'alarmes

S'estableixen les categories d'alarmes següents:

Grup 1: les que emetin en l'ambient exterior.

Grup 2: les que emetin en ambients interiors comuns d'ús públic o compartit.

Grup 3: les que sols produeixin emissió sonora en el local especialment designat per a control i vigilància, que pot ser privat o corresponent a empresa o organisme destinats a aquest fi.

Article 34 – Autorització

1. La instal·lació de qualsevol sistema d'alarma o sirena està subjecta a la concessió de la preceptiva autorització per part de l'ajuntament.
2. A fi de que l'administració municipal pugui disposar d'elements de judici per dictar resolució sobre la sol·licitud d'autorització, l'interessat ha d'adjuntar a aquesta els documents següents:
 - Per a sirenes:
 - llicència municipal;
 - còpia del permís de circulació del vehicle on s'instal·larà la sirena;
 - especificacions tecnicoacústiques de la font sonora, amb especificació del fabricant o facultatiu on s'indiquin els nivells sonors d'emissió màxima, el diagrama de directivitat i el mecanisme de control d'ús;
 - lloc d'estacionament del vehicle, en el seu cas, mentre romangui en espera de servei.
 - Per a alarmes d'edificis o béns:
 - documentació que acrediti la titularitat dels locals o ens en els quals es pretén instal·lar;
 - plànols 1:100 dels locals o immobles, amb clara indicació de la situació de l'element emissor;
 - número, adreça postal i telefònica del responsable directe i subsidiari del control i desconnexió de l'element emissor en locals o immobles. Si n'és responsable una persona jurídica, s'ha d'adjuntar, a més, còpia de la llicència municipal que autoritzi l'exercici de l'activitat;

- especificacions tecnicoacústiques de la font sonora, detallant el mateix que l'assenyalat: els nivells sonors d'emissió màxima, el diagrama de directivitat i el mecanisme de control d'ús;
- adreça completa de la comunitat de propietaris o persona responsable, a fi que l'ajuntament informi de la instal·lació i indiqui els procediments de denúncia en els cas d'ús indegut o anormal del sistema.

Article 35 – Obligacions per a titulars i/o responsables d'alarmes

Els titulars i/o responsables de sistemes d'alarma han de complir, o fer complir, les normes de funcionament següents:

1. Els sistemes d'alarmes han d'estar en tot moment en perfecte estat d'ús i funcionament a fi d'impedir que s'autoactivin per causes injustificades o distintes a les que motivaren la seva instal·lació.
2. Es prohibeix l'activació voluntària dels sistemes d'alarma, excepte en els casos de proves i assaigs que s'indiquen:
 - *Excepcionals*: són les que es fan immediatament després de la instal·lació per comprovar-ne el correcte funcionament. Poden efectuar-se entre les deu i les divuit hores de la jornada laboral.
 - *Rutinàries*: són les de comprovació periòdica del correcte funcionament dels sistemes d'alarma. Sols es poden fer una vegada al mes i en un interval màxim de cinc minuts, dins dels horaris anteriorment indicats de la jornada laboral. La Policia Municipal ha de conèixer, prèviament, el pla d'aquestes comprovacions amb expressió del dia i hora en què es realitzaran.
3. Sols s'autoritzaran en funció de l'element emissor, els tipus monotonals o bitonals.
4. Les alarmes del Grup 1 han de complir els requisits següents:
 - la instal·lació dels sistemes sonors en edificis s'ha de fer de tal manera que no deteriori el seu aspecte exterior;
 - la duració màxima de funcionament continuat del sistema sonor no pot excedir, en cap cas, els seixanta segons;
 - es pot autoritzar la instal·lació de sistemes sonors quan aquests repeteixin el senyal d'alarma un màxim de 4 vegades, separades cadascuna d'elles per un període mínim de trenta segons i màxim de seixanta segons de silenci, sempre que no es produeixi abans la desconexió;
 - si el sistema no s'ha desactivat una vegada acabat el cicle total, no pot entrar de nou en funcionament i, en aquests casos, s'autoritza l'emissió de llampecs lluminosos;

- el nivell sonor màxim autoritzat per a aquest tipus d'alarmes és de 85 dB, amidats a tres metres de distància i en la direcció de màxima emissió.
5. Les alarmes del Grup 2 han de complir els requisits següents:
- la duració màxima de funcionament continuat del sistema sonor no pot excedir, en cap cas, els seixanta segons;
 - s'autoritzen sistemes que repeteixin el senyal sonor un màxim de dues vegades, separades cadascuna d'elles per un període mínim de trenta segons i màxim de seixanta segons de silenci, si abans no s'ha produït la desconexió;
 - si acabat el cicle total no s'ha desconnectat el sistema, aquest no pot entrar de nou en funcionament, i en aquests casos s'autoritza l'emissió de llampecs lluminosos;
 - el nivell sonor màxim autoritzat per a aquest tipus d'alarmes és de 70 dB, amidats a tres metres de distància i en la direcció de màxima emissió sonora.
6. Per a les alarmes del Grup 3 no hi ha més limitacions que les que assegurin que els nivells sonors transmesos per al seu funcionament en locals o ambients adjacents no superin els valors màxims autoritzats.
7. Quan l'anormal funcionament d'un sistema avisador produeixi molèsties al veïnatge i no sigui possible localitzar el titular de la instal·lació, l'administració municipal podrà desconnectar el sistema. Els costos generats per aquesta operació seran a càrrec del titular de la instal·lació.
- La mesura anterior s'entén sens perjudici de la imposició de la corresponent sanció quan les molèsties derivin d'acte imputables a l'actuació del propietari o industrial subministrador, com a conseqüència d'una instal·lació deficient de l'aparell o una falta de les operacions necessàries per mantenir-lo en bon estat de conservació

Article 36 – Obligacions per a titulars i/o responsables de sirenes

Els titulars i/o responsables de sistemes de sirenes han de complir, o fer complir, les normes de funcionament següents:

1. Sols s'autoritza la utilització de les sirenes quan el vehicle que les dugui es trobi realitzant un servei d'urgència.
2. Es prohibeix la utilització de sirenes durant els recorreguts de retorn a la base i durant els desplaçaments rutinaris.
3. Quan un vehicle dotat de sirena es trobi amb un embús de trànsit que impedeixi la seva marxa, el conductor ha de desactivar la sirena i deixar exclusivament en

funcionament el sistema de llampecs lluminosos. Si la paralització del trànsit continua durant un període significativament llarg, es pot posar en funcionament la sirena en períodes no majors de deu segons per períodes de silenci no inferiors a dos minuts.

SECCIÓ 7 – CONDICIONS D'INSTAL·LACIÓ I OBERTURA D'ACTIVITATS

Article 37 – Condicions per a locals

Les condicions exigides per als locals situats en edificis habitats i destinats a qualsevol activitat que pugui considerar-se com a focus de renou són les següents:

1. Els elements constructius horitzontals i verticals de separació entre qualsevol instal·lació o activitat que pugui considerar-se com un “focus de renou” i tot altre recinte contigu ha de garantir, mitjançant tractament d'insonorització apropiat, un aïllament acústic mínim de 45 dB i en totes les freqüències) si s'ha de funcionar entre les 22.00 i les 8.00 hores, encara que sigui de forma limitada,
2. El conjunt d'elements constructius dels locals en els quals estiguin situats els focus de renou no contigus en altres edificacions, com són façanes i murs de patis de llum, han d'assegurar una mitjana d'aïllament mínim al renou aeri de 33 dB durant l'horari de funcionament de dit focus de renou.
3. Els valors d'aïllament es refereixen també als orificis i mecanismes per a la ventilació dels locals emissors, tant a l'hivern com a l'estiu.
4. El subjecte passiu de l'obligació d'incrementar l'aïllament fins als mínims assenyalats és el titular del focus de renou. En relació amb el punt 1, quan el focus emissor de renou sigui un element puntual, l'aïllament acústic podrà limitar-se a aquest focus emissor, sempre que amb ell es compleixin els nivells exigits en el capítol 2. El compliment de les disposicions d'aquest article no eximeix de l'obligació d'ajustar-se als nivells exigits en el capítol 2.
5. Totes les activitats susceptibles de produir molèsties per renou han d'exercir la seva activitat amb les portes i finestres tancades.
6. Totes les condicions hauran de ser justificades mitjançant l'estudi corresponent, previ a la concessió de la llicència d'instal·lació.

Article 38 – Llicència per a activitats musicals

1. Per concedir llicència d'instal·lació d'una activitat amb equip de música o que es dediqui a activitats musicals, a més de la documentació que legalment s'exigeixi en cada cas, és necessari presentar estudi realitzat per tècnic competent on es detallin els aspectes següents de la instal·lació:
 - a) descripció de l'equip musical (potència acústica i gamma de freqüències);
 - b) ubicació, nombre d'altaveus i descripció de mesures correctores (direccionalitat, subjecció, entre altres);
 - c) descripció dels sistemes d'aïllament acústic, amb detall de les pantalles d'aïllament, especificació de gammes de freqüència i absorció acústica;
 - d) càlcul justificatiu del coeficient de reverberació i aïllament.
2. Una vegada presentat l'estudi tècnic, els serveis tècnics municipals podran procedir a la comprovació de la instal·lació mitjançant un amidament consistent a reproduir, en l'equip a inspeccionar un renou amb el comandament del potenciòmetre de volum al màxim nivell, i amb les seves condicions s'ha d'amidar el renou en l'habitatge més afectat.
3. S'ha d'afegir al renou musical el produït per altres elements del local, com extractors, càmeres frigorífiques, grups de pressió i altres. El nivell màxim no pot ultrapassar els límits fixats en el capítol 2.
4. Els locals que no disposin de les adequades mides d'insonorització, segons les presents ordenances, hauran de cessar tota ambientació musical a les 24:00 hores

Article 39 – Llicència per a activitats industrials.

1. Per concedir una llicència d'instal·lació d'activitats industrials s'han de descriure, mitjançant estudi tècnic, les mesures correctores previstes, que es refereixen a l'aïllament acústic i a les vibracions. Aquest estudi, que formarà part del projecte que es presenti, comprendrà, com a mínim, el següent:
 - a) descripció del local, amb especificació dels usos dels locals confrontants i la seva situació respecte a habitatges;
 - b) descripció de les mesures previstes i justificació tècnica de la seva efectivitat, tenint en compte els límits establerts en aquest títol.

2. Per a la concessió de la llicència d'obertura es podrà comprovar, prèviament, si la instal·lació s'ajusta a l'estudi tècnic i l'efectivitat de les mesures correctores adoptades.

CAPÍTOL 4 – AMIDAMENT DE RENOUS I LÍMITS DE NIVELL

Article 40 – Condicions a complir pels aparells d'amidament

1. S'utilitzaran com aparells d'amidament de so els sonòmetres que compleixin els requisits establerts per la Norma UNE 21.314/75 o la CEI 651, tipus 1 o 2. o normes que les actualitzin
2. La resta dels aparells que s'utilitzin en l'amidament, com registradora gràfica, amplificadors, etc., han de complir igualment amb la Norma citada en l'apartat anterior.

Article 41 – Determinació del nivell sonor

1. La determinació del nivell sonor s'ha de fer i expressar en decibels ponderats, conformement a la xarxa de ponderació normalitzada A (dB). Norma UNE 21.314/75.
2. No obstant, i per als casos en què s'hagin d'efectuar amidaments relacionats amb el trànsit terrestre i aeri, s'utilitzaran els criteris de ponderació i paràmetres d'amidament adequats, de conformitat amb la pràctica internacional.
3. El mètode de representació del renou d'aeronaus percebut en el sòl s'efectuarà per la Norma UNE 74-037, com a criteri general i sens perjudici de poder aplicar altres mètodes que estableixi la Comunitat Econòmica Europea o legislació concordant.

Article 42 – Avaluació dels nivells de renou

L'avaluació dels nivells de renou es regeix per les normes següents:

1. L'amidament s'ha de dur a terme, tant pels renous emesos com pels transmesos, en el moment i la situació en què les molèsties siguin més acusades:

2. Els amidaments s'han de dur a terme en les condicions següents:
 - a) els amidaments a l'exterior de l'activitat emissora s'ha de fer entre 1,2 i 1,5 metres sobre el sòl i a 1,5 m de la façana o del límit de la propietat;
 - b) els amidaments a l'interior del local receptor s'ha de fer, almenys, a 1 metre de distància de les parets, entre 1,2 i 1,5 metres sobre el sòl i aproximadament a 1,5 metres de la finestra o finestres; o, en tot cas, al centre de l'habitació.
3. Els amidaments dels renous als locals receptors s'han de fer, normalment, amb les finestres tancades; però si el local s'utilitza amb les finestres obertes, s'ha de fer sota aquestes condicions, considerant els nivells màxims exteriors.
4. En previsió dels possibles errors d'amidament, quan aquest requereixi una precisió especial, o si així ho sol·licités l'interessat, cal adoptar les precaucions següents:
 - a) Contra l'efecte de pantalla: l'observador se situarà en el pla normal a l'eix del micròfon i tant com més separat d'aquest millor, que sigui compatible amb la lectura de cada escala sense error de paral·lelisme.
 - b) Contra l'efecte del vent: quan s'estimi que la velocitat del vent és superior a 0,8 m/s, cal emprar una pantalla contra vent. Per a velocitats superiors a 1,6 m/s hom desistirà de fer l'amidament a no ser que s'emprin aparells especials.
 - c) Contra la distorsió direccional : situat en estació a l'aparell se li girarà a l'interior de l'angle sòlid determinat per un octant , i se fixarà a la posició de lectura de la qual sigui equidistant dels valors extrems això obtinguts
 - d) Contra l'efecte cresta: s'iniciaran les medicions a la velocitat ràpida i quan la lectura fluctuant es desviï més de tres dBA s'utilitzarà la velocitat lenta.
 - e) Es practican sèries de tres lectures a intervals d'un minut a cada fase de funcionament del manantial renouer, i en tot cas un mínim de tres, i s'admetrà com a representatiu el valor mig més alt aconseguit a les lectures de la mateixa sèrie,. Aquest resultats es rebutjaran quan solament s'obtevin tres dBA o menys sobre el renou de fons.

La valoració dels amidaments s'efectuarà d'acord amb el tipus de renou a mesurar:

- a) *Renous de tipus continu*: es farà amb el sonòmetre en l'escala dB(A) i utilitzant l'escala lenta (slow). Així mateix, l'amidament es podrà fer amb un equip de mesura que tengui la resposta de nivell continu equivalent leg.
- b) *Renous de tipus discontinu*: per amidar-los és necessari un equip que tengui una escala leg. amb un període d'integració igual o major a 60 segons.
- c) En cas de renous cas de renous de tipus discontinu amb puntes molt elevades, aquestes seran tingudes en compte.

CAPÍTOL 5 – VIBRACIONS

Article 43 – Generalitats

1. Els avenços obtinguts en la tècnica de construcció d'edificis i en la fabricació d'aparells mecànics amb elevada potència, trànsit rodat i pesant, fan que es produeixi una contaminació per vibracions.
2. Dels tres paràmetres que s'utilitzen per mesurar les vibracions (desplaçament, velocitat i acceleració), s'adopta l'acceleració en metres per segon al quadrat com a unitat de mesura (m/s²).
3. S'adopten les corbes límits de vibració en acceleració de la forma DIN-4 150 que coincideixen amb l'apartat 1.38 "Intensitat de percepció de vibracions K", de l'annex 1 de la Norma bàsica d'edificació, sobre condicions acústiques dels edificis. Es fixa per a zones residencials un límit de KB de dia de 0,2 i de nit 0,15 per a vibracions contínues. En zones industrials es tolera un nivell de vibracions de KB=0,56.

Article 44 – Vibracions prohibides

No es pot permetre cap vibració que sigui detectable sense instruments d'amidament en llocs on s'efectuï la comprovació. Per a la seva correcció es disposaran bancades independents de l'estructura de l'edifici i del sòl del local, manegüins elàstics, muntatges flotants, etc. i dispositius antivibradors per a tots aquells elements que originin vibració

CAPITOL 6.- LIMITADORS DE SO

Article 45.- Instal·lació

En aquells locals on es disposin d'aparells de reproducció musical hi ha d'haver limitadors de so, els quals, i als efectes de garantir el compliment dels nivells establerts en aquesta ordenança, han de ser precintats pels òrgans municipals competents.

Article 46.- Tipus de limitadors

Les condicions mínimes que hauran de complir aquests aparells seran les següents:

- Caràtula o tapa, precintable, que eviti manipulacions estranyes o imprevistes.
- Calibratge del nivell de sortida al valor màxim autoritzat.
- Adaptació de la taula de mescleres a qualsevol etapa, mitjançant selecció de tres nivells d'entrada.
- Calibratge in situ de gran simplicitat.

CAPÍTOL 7- VIGILANCIA I INSPECCIÓ

Article 47 - Inspectors municipals

1. Els serveis d'inspecció municipal (tècnics i policia local) poden realitzar, d'ofici o a instància de veïns, associacions o qualsevol altra persona interessada, les inspeccions que resultin necessàries per garantir el compliment del que preveu aquesta Ordenança. Tot això sens perjudici de l'establert en l'article 78 del Decret 18/1996, de 8 de febrer, pel qual s'aprova el reglament de les activitats classificades, referit a les entitats col·laboradores en aquesta matèria.
2. Als efectes de realitzar les comprovacions corresponents sobre els valors establerts en el capítol 2, la batlia també pot designar aquells policies locals o personal municipal que hagi acreditat una formació específica en aquesta matèria.
3. Les que es refereixen a la regulació del renou de trànsit corresponen a la policia local.

Article 48 - Actuació inspectora

1. El responsable de focus emissor està obligat a permetre l'accés als inspectors municipals, per tal de dur a terme la visita d'inspecció. A aquests efectes, els titulars de les activitats han de fer funcionar els focus emissors en la forma que se'ls indiqui, perquè aquells puguin procedir als a fer els amidaments i les comprovacions escaients. Aquest personal municipal podrà requerir la informació i la documentació administrativa que autoritzi les activitats i instal·lacions objecte d'inspecció.

2. De les comprovacions efectuades cal estendre'n acta, de la qual s'ha de lliurar una còpia al titular o a la persona responsable de l'activitat en el moment de la inspecció **podent- se adoptar les mides cautelares que corresponguin**. L'acta dóna lloc, si escau, a la incoació del corresponent expedient sancionador **i en ella hauran de figurar igualment les mesures cautelares adoptades**.
3. Qualsevol actuació municipal realitzada en execució d'aquesta ordenança obliga els responsables al pagament de les exaccions establertes en les ordenances fiscals vigents d'aquest Ajuntament.
Les persones interessades que denunciïn de forma reiterada molèsties originades per qualsevol tipus de renou i, després de dur a terme les comprovacions i inspeccions pertinents, resultin manifestament sense fonament, hauran d'abonar les despeses que originin aquestes actuacions, independentment d'altres responsabilitats en què puguin haver incorregut.

CAPÍTOL 8– INFRACCIONS

Article 49 – Infraccions administratives

Es consideren infraccions administratives, **a efectes d'aquesta ordenança**, les accions i les omissions que contravenen les obligacions que estableix aquesta ordenança.

Els preceptes que s'incorporen a continuació ho són sens perjudici de l'establert en el Decret 20/87, per a la protecció del medi ambient contra la contaminació per emissió de renous i vibracions i el títol III de la Llei 8/95, de 30 de març, d'atribució de competències als consells insulars en matèria d'activitats classificades i parcs aquàtics, reguladora del procediment i de les infraccions i sancions.

Les infraccions es classifiquen en lleus, greus i molt greus, en relació amb els riscos produïts, el grau d'intencionalitat i la reincidència, de conformitat amb la tipificació que estableixen els articles següents.

Article 50.- Tipificació de les infraccions

Es tipifiquen com a infraccions administratives les següents:

1. Molts greus:

Es consideren infraccions molt greus :

- a) aquelles que puguin suposar un perill imminent per a les persones o els bens
- b) La emissió dolosa de certificacions o informes incorrectes
- c) . Posar en funcionament focus emissors quan ð n'hagi ordenat el precinte o la clausura
- d) la reincidència, per comissió dintre del termini d'un any , de més d'una infracció greu quan així s'hagi declarat per resolució ferma
- e) Superar en més de 13 unitats els valors guia d'immissió establerts al capítol 2 d'aquesta ordenança.

2. Greus:

Es consideren infraccions greus :

- a) aquelles que suposin un incompliment d'alguna de les prescripcions establertes en aquesta ordenança o en la legislació vigent sempre que no es produeixi un perill imminent per a les persones o els bens
- b) La posada en funcionament de instal·lacions sens les autoritzacions preceptives o sense disposar de l'aïllament acústic i/o vibratori imposat a la llicència o exigit a les normes específiques o l'ampliació sense llicència de les activitats susceptibles de produir molèsties per renous i/o vibracions.
- c) Les instal·lacions d'equips o aparells que, estant sotmesos a homologació o aprovació de qualsevol tipus, s'instal·lin sense haver-les obtingut.
- d) L'expedició de certificacions o de documents de forma incorrecta, negligent o que doni lloc a engany.
- e) La omisió de dades, ocultació d'informes u obstrucció de l'activitat inspectora de l'administració que tenqui per objecte induir a confusió o reduir la transcendència dels riscos per a les persones o l'impacte ambiental que pogués produir el seu desenvolupament o funcionament.
- f) No contractar el manteniment de les instal·lacions que estiguin obligades o contractar-ho amb empreses no autoritzades.
- g) No realitzar les revisions que exigeixi la normativa aplicable.
- h) La posada en marxa d'aparells o instal·lacions precintades, clausurades o amb limitació d'horari ordenat per l'autoritat competent
- i) No corregir las deficiències observades o desatendre el requeriment municipal per a la correcció de les deficiències observades o els terminis assenyalats per adoptar-les.
- j) Superar en més de 7 unitats els valors guia d'immissió establerts al capítol 2 d'aquesta ordenança. O superar en més de 6 unitats els valors límits d'emissió dels vehicles establerts en el capítol 3
- k) La circulació de vehicles de motor amb l'escapament lliure o amb silenciadors incomplets, inadequats o deteriorats.
- l) No presentar el vehicle per al seu reconeixement i inspecció.

m) la reincidència, per comissió dintre del termini d'un any , de més d'una infracció lleu quan així s'hagi declarat per resolució ferma.

3. Lleus:

Es consideren infraccions lleus

- a) aquelles que suposin un incompliment d'alguna de les prescripcions contingudes en aquesta ordenança, de les contemplades a la llei 8/1995 de 30 de març, sempre que d'elles no se'n derivi una disminució de la seguretat
- b) Superar fins a 7 unitats els valors guia d'immissió establerts al capítol 2 d'aquesta ordenança o Superar fins a 6 unitats els valors límits d'emissió dels vehicles establerts en el capítol 3
- c) Incomplir l'horari fixat.
- d) Qualsevol altre infracció a l'establert en aquesta ordenança i no recollida en els apartats anteriors

Article 51.- Persones responsables

Són responsables de les infraccions:

- Els titulars de les llicències o autoritzacions municipals.
- Els explotadors de l'activitat.
- Els tècnics que lliurin els certificats corresponents.
- El titular del vehicle o el seu conductor.
- El causant de la pertorbació.

Quan siguin varis els causants de la pertorbació i no sigui possible determinar el grau de participació de cadascú d'ells en la comissió de la infracció la responsabilitat s'exigirà de forma solidaria

CAPÍTOL 9 – SANCIONS

Article 52– Classes i quantia de les sancions

Les sancions per les infraccions a aquestes **normes son les que a continuació es determinen** sens perjudici que si resultés, vist l'expedient sancionador instruït que la competència correspon a altre Administració es procedirà a donar trasllat a ella de las actuacions i informes obrants a l'expedient i si s'estimés que pugessin

donar-se els elements necessaris per la consideració de l'acció u omissió com subsumible en un tipus penal, l'instructor s'abstindrà de seguir el procediment sancionador i es donarà compte al Ministeri Fiscal són

a) per a infraccions molt greus

Les infraccions contemplades a l'article 50.1 [apartats a,b,c,d\)](#) seran sancionats, d'acord amb la llei 8/1995 amb multa de 600.001 fins a 5.000.000 de ptes , límit que es podrà incrementar en la quantia equivalent al benefici obtingut si aquest fòs superior a la sanció que correspongui. Igualment es pot imposar la sanció de suspensió de l'activitat per un període màxim de tres anys .

Serà l'òrgan competent per a imposar aquestes sancions el Ple de l'ajuntament

L'incompliment de [l'apartat e\)](#) serà sancionat **conforme el Decret 20/1987** amb multa de fins a 100.000 ptes Igualment es pot imposar la sanció de precinte del focus emissor per un període màxim de tres anys

Serà l'òrgan competent per a imposar la sanció l'alcalde de l'ajuntament.

b) infraccions greus

Les infraccions contemplades a l'article 50.2 [apartats a\)](#) fins a l'i) podran ser sancionades per via administrativa en funció del risc que comportin per a les persones o per als bens, de l'existència d'intencionalitat o reiteració i de la naturalesa del perjudicis ocasionats, i d'acord amb la llei 8/1995 la sanció serà de multa d'entre 200.001 a 600.000 ptes. i es podrà imposar la sanció de suspensió de les activitats per un període màxim de sis mesos

Serà l'òrgan competent per a imposar aquestes sancions el Ple de l'ajuntament

Les infraccions als [apartats j\) a l\)](#) seran sancionat conforme estableix el Decret 20/1987 amb una multa de fins a 100.000 ptes , podent-se igualment procedir al precinte del focus emissor o del vehicle per un període de per un període màxim de sis mesos.

Serà l'òrgan competent per a imposar la sanció l'alcalde de l'ajuntament.

[La infracció a l'apartat m\)](#) serà sancionada depenent la normativa que es vulneri

[En el supòsit de reincidència en la comissió de dues infraccions lleus en matèria de renous produïts per animals](#) es podrà procedir a la seva retirada, essent les despeses que se'n derivin a càrrec del propietari

c) Infraccions lleus

La infraccions contemplada a l'article 50.3 apartat a) serà sancionada via administrativa, d'acord amb la llei 8/1995 amb una multa d'entre 20.000 a 200.000,- ptes.

Les infraccions a l'apartats b) seran sancionat conforme estableix el Decret 20/1987 amb una multa de fins a 100.000 .

La infracció a l'apartat c) serà sancionada d'acord amb la llei 11/1999 de 21 d'abril amb multa de fins a _____ (+ 20.000 hab. 75.000 // d'entre 50001 a 20.000 =50.000,- i menys de 5.000= 25.000)

La infracció a l'apartat d) serà sancionada depenent la normativa que es vulneri.

L'òrgan competent per a imposar les sancions per infraccions lleus serà l'alcalde.

Article 53– Graduació de les sancions

Les sancions corresponents a cada classe d'infracció es graduen tenint en compte els criteris següents, que poden ser valorats separatament o conjuntament:

- 1) L'afectació a la salut de les persones
- 2) L'alteració social a causa del fet infractor
- 3) La possibilitat de restabliment de la realitat fàctica
- 4) El benefici derivat de l'activitat infractora
- 5) El grau de malícia del causant de la infracció
- 6) El grau de participació en el fet per títol diferent de l'anterior
- 7) La capacitat econòmica de l'infractor
- 8) La reincidència

Article 54 – Procediment sancionador

Els expedients sancionadors es sotmetran als principis de la potestat sancionadora establerts per la Llei 30/1992, de 26 de novembre, de règim jurídic de les administracions públiques i del procediment administratiu comú, el D 14/1994, de 10 de febrer , pel qual s'aprova el Reglament del procediment a seguir per l'administració de la CAIB en l'exercici de la potestat sancionadora o normativa que en matèria de procediment es dicti, amb caràcter general per part de l'Estat o específicament en matèria de disciplina ambiental per part de la Comunitat Autònoma de les Illes Balears

Article 55 – Restauració del medi

La imposició de sancions no afectarà l'obligació dels responsables de restaurar la realitat ambiental alterada, ni la d'indemnitzar pels danys i perjudicis ocasionats en el seu cas a l'Administració i/o a terceres persones.

DISPOSICIÓ ADDICIONAL

El règim que estableix la present Ordenança s'entén sens perjudici de les intervencions que corresponguin a altres organismes de l'Administració en l'esfera de les seves respectives competències.

DISPOSICIONS TRANSITÒRIES

Primera

1. Les disposicions contingudes en aquesta Ordenança s'aplicaran a totes les activitats i instal·lacions existents en el moment que entri en vigor, independentment de la data en què s'hagués obtingut l'autorització, sens perjudici de complir, a més, les exigències de funcionament establertes anteriorment i qualssevol altres normes que li fossin aplicables.
2. Les activitats i instal·lacions que, comptant amb les preceptives llicències municipals d'instal·lació i funcionament, produeixen renou del qualificat com objectiu per aquesta Ordenança o vibracions superiors als permesos, disposaran d'un termini de sis mesos per adaptar els establiments per tal de garantir en tot moment el respecte als nivells autoritzats.

Segona

Es concedeix un termini de sis mesos, comptats des de l'entrada en vigor d'aquesta Ordenança, perquè les activitats musicals legalment autoritzades instal·lin els equips limitadors-registradors de sons.

DISPOSICIONS FINALS

Primera.- L'entrada en vigor de futures normes amb rang superior al d'aquesta Ordenança que afectin les que s'hi regulen determinarà l'aplicació automàtica d'aquelles i la posterior adaptació de l'ordenança en el que fos necessari.

Segona.- Batlia dictarà les resolucions i adoptarà les mesures que consideri necessàries per a la concreció, el desenvolupament i l'aplicació del que estableix la present Ordenança, de conformitat amb l'atribució de competències regulades en la legislació de règim local.

Tercera.- La present Ordenança entrarà en vigor l'endemà que es publiqui al BOIB i, en tot cas, una vegada transcorregut el termini de quinze dies hàbils a partir de la recepció de la comunicació de l'acord de la seva aprovació definitiva pels òrgans administratius corresponents, en la forma que estableix la Llei 7/1985, de 2 d'abril, reguladora de les bases de règim local, modificada per la Llei 11/1999, de 21 d'abril.

DISPOSICIÓ DEROGATÒRIA

Única. Amb l'entrada en vigor de la present Ordenança queden derogades totes les normes o acords municipals de rang igual o inferior que s'oposin al que regula aquesta Ordenança, la contradiguin o hi resultin incompatibles.

DILIGÈNCIA.- Per a fer constar que la present Ordenança fou aprovada definitivament pel Ple Municipal, el passat 10 d'octubre de 2001.

235 del Reglament d'organització, funcionament i règim jurídic de les entitats locals, aprovat per Reial Decret 2585/86, de 28 de novembre, les entitats hauran d'estar inscrites al Registre Municipal d'Entitats Ciutadanes i amb la informació anterior actualitzada.

ARTICLE QUARANTA-QUATRE

El Registre té per objecte permetre a l'Ajuntament conèixer el nombre d'entitats existents en el municipi, les seves finalitats i representativitat, per tal de possibilitar una correcta política municipal de foment de l'associacionisme participatiu.

ARTICLE QUARANTA-CINQUÈ

L'esmentat Registre serà l'únic i les seves dades d'inscripció s'hauran d'enviar a la totalitat dels òrgans municipals, fins i tot als desconcentrats i als òrgans col·legiats dels ens de gestió descentralitzada i autònoma derivats de les formes de gestió directa i indirecta legalment reconegudes, per tal de canalitzar o estructurar la participació veïnal, en la seva condició d'usuària dels serveis públics municipals. El Registre dependrà de la Secretaria General de la corporació i les seves dades seran públiques.

ARTICLE QUARANTA-SISE

Les certificacions expedides sobre aquestes dades registrals seran documents únics per acreditar la condició de la inscripció i la naturalesa de l'associació o entitat declarada d'utilitat público-municipal

ARTICLE QUARANTA-SETÈ

L'Ajuntament donarà targetes acreditatives de llur condició a les entitats inscrites, que seran suficients per comparèixer davant qualsevol oficina, dependència, servei, organisme o empresa municipal i formular de forma escrita i davant els seus registres d'entrada, peticions, reclamacions, instar llicències i autoritzacions, sol·licitar aportacions de qualsevol tipus de recursos i, en general, exercir qualsevol tipus de drets reconeguts al present Reglament i a la resta de normativa vigent en matèria d'iniciativa i participació ciutadana en la gestió municipal.

ARTICLE QUARANTA-VUITÈ

Les entitats ciutadanes que, inscrites en el Registre Municipal d'Entitats Ciutadanes, tinguin com a objectiu social la defensa dels interessos generals o sectorials dels veïns de Santa Margalida, i que realitzin les seves activitats en relació amb algun dels àmbits d'actuació municipal, podran ser declarades Entitats d'Interès Públic Municipal. L'Ajuntament es compromet, en aquest cas a reservar una partida pressupostària per contribuir a sostenir les seves despeses d'infraestructura i generals, d'acord amb el que preveu l'article 232-2 del ROF (Reial Decret 2568/1986 de 28 de novembre).

ARTICLE QUARANTA-NOVÈ

La declaració d'Entitat d'Interès Públic Municipal s'iniciarà a instàncies de les pròpies entitats en sol·licitud dirigida al batle-president. S'haurà de presentar:

- Exposició de motius que aconsellen el reconeixement de l'entitat ciutadana d'interès municipal.
- Dades de la seva inscripció al Registre Municipal d'Entitats Ciutadanes.
- Memòria de les activitats realitzades al llarg dels dos darrers anys.
- Acreditar un mínim de 25 socis.
- Haver establert amb anterioritat concerts o conveni de col·laboració amb l'Ajuntament.

ARTICLE CINQUANTA

Una vegada acordat per decret de Batlia el reconeixement d'Utilitat Pública Municipal d'una entitat ciutadana, d'ofici s'inscriurà tal reconeixement en el Registre Municipal d'Entitats Ciutadanes.

— o —

Ajuntament de Sóller

Num. 10147

Aprovat per aquest Ajuntament, a la sessió que va tenir lloc el dia nou de maig de dos mil tres, el "Padró corresponent al subministrament d'aigua potable, de la taxa de clavegueram i del Cànon d'aigües del Govern Balear" corresponent al primer Trimestre de 2003, queda exposat al públic a efectes de reclamació, per un termini de quinze dies, a comptar de la seva publicació al Butlletí Oficial de la Comunitat Autònoma de les Illes Balears.

Cas de no produir-se reclamacions es consideraran definitivament aprovats, essent el període de cobrament el de dos mesos a comptar de la data de publicació.

Sóller, 15 de maig de 2003

EL BATLE; Ramon A. Socias Puig

.....
Aprobado por este Ayuntamiento, en la sesión que tuvo lugar el día nueve de mayo de dos mil tres, el "Padró correspondiente al subministrament d'aigua potable, de la taxa de clavegueram i del Cànon d'aigües del Govern Balear" correspondiente al primer Trimestre de 2003, queda expuesto al público a efectos de reclamación, por un plazo de quince días, a contar desde su publicación en el "Butlletí Oficial de les Illes Balears".

Caso de no producirse reclamaciones se considerará definitivamente aprobado, siendo el periodo de cobro el de dos meses a contar desde la fecha de publicación.

Sóller, 15 de mayo de 2003

EL ALCALDE; Ramon A. Socias Puig

— o —

Ajuntament de Maó

Num. 2579

NUEVA REDACCIÓN ARTÍCULO 24 ORDENANZA PARA LA PROTECCIÓN DE LA ATMÓSFERA ANTE LA CONTAMINACIÓN POR RUIDOS Y VIBRACIONES

EXPEDIENTE: 22 02 MA 0067

El Pleno del Ayuntamiento en sesión realizada el 27 de noviembre de 2002, acordó aprobar de conformidad con el dictamen de la Comisión Informativa de Ciudad y Medio Ambiente, la modificación del contenido del artículo 24 de la Ordenanza para la protección de la atmósfera ante la contaminación por ruidos y vibraciones. Acuerdo que se somete a información pública durante el periodo de un mes, para general conocimiento.

Maó, 4 de febrero de 2003

LA TENIENTE DE ALCALDE DE CIUDADA Y MEDIO AMBIENTE
Margarita Petrus Meliá

ORDENANZA PARA LA PROTECCIÓN DE LA ATMÓSFERA ANTE LA CONTAMINACIÓN POR RUIDOS Y VIBRACIONES

“ SECCIÓN 4.- TRABAJOS EN LA VÍA PÚBLICA, OBRAS PÚBLICAS Y EDIFICACIONES

Artículo 24.- Obras públicas y edificaciones

Los trabajos realizados en la vía pública, obra pública y en los de edificación se ajustarán, además de en lo establecido en el capítulo 2 de la presente ordenanza, a las siguientes prescripciones:

1. Los trabajos temporales como los de obras de construcción públicas o privadas, se harán de acuerdo a las condiciones siguientes:

2. Se adoptaran las medidas oportunas a fin de evitar que se superen los valores límite de emisión fijados para la zona respectiva. En el caso que eso no fuera posible técnicamente, se exigirá autorización expresa del Ayuntamiento, estableciéndose el horario para el ejercicio de la actividad que sera de público conocimiento. .

3. Los horarios habituales, que podrán ser modificados por el Ayuntamiento en cada caso, en atención a circunstancias especiales seran :

a). Trabajos con maquinaria pesada para excavaciones (excavaciones, compresores, etc.):

Horario habitual: de 9 a 13 horas y de 15 a 18 horas, excepto meses de mayo, junio septiembre y octubre, con un horario reducido. únicamente de 8 a 13 horas. Se prohíbe totalmente estos trabajos en los meses de julio y agosto (se exceptúan la aplicación de la restricción en zonas industriales, rurales o que no tengan ninguna incidencia sobre viviendas).

b) Trabajos de construcción habituales, de carácter menos sonoro (acabados de obra, etc.):

Horario habitual, de 8 a 13 h. y de 15 a 18h.

Cumplimiento de las condiciones de emisión e inmisión de ruidos establecidos para la zona en cuestión.

Implantación de medidas correctoras para cumplir con las emisiones, con

disposició de recinte aïllat acústicament para llevar a cabo tareas propias de la obra que generen ruidos (por ejemplo disco cortando baldosas, etc.).

c) Prohibición total de ningún trabajo que produzca ruidos superiores a los permitidos para estas normas, fuera del horario indicado y en días de fiesta.

3. Se exceptúa de las prohibiciones establecidas, de trabajo en horas nocturnas, las obras urgentes por razones de necesidad o peligro, o aquellas que, por sus inconveniencias, no se puedan hacer de día. El trabajo nocturno lo ha de autorizar expresamente la autoridad municipal, quien ha de determinar los límites sonoros que se han de cumplir".

.....

ORDENANÇA PER A LA PROTECCIÓ DE L'ATMÒSFERA DAVANT LA CONTAMINACIÓ PER RENOUS I VIBRACIONS
"SECCIÓ 4.- TREBALLS EN LA VIA PÚBLICA, OBRES PÚBLIQUES I EDIFICACIONS

Article 24.- Obres públiques i edificacions

Els treballs realitzats a la via pública, obra pública i els d'edificació s'ajustaran a més de l'establert al capítol 2 de la present ordenança a les següents prescripcions:

4. Els treballs temporals com els d'obres de construcció públiques o privades, es faran d'acord amb les condicions següents.

5. S'adoptaran les mesures oportunes a fi d'evitar que es superin els valors límit d'emissió fixats per a la zona respectiva. En el cas que això no fos possible tècnicament, s'exigirà autorització expressa de l'Ajuntament, establint-se l'horari per a l'exercici de l'activitat que seran de públic coneixement.

6. Els horaris habituals, que podran ser modificats per l'Ajuntament en cada cas, en atenció a circumstàncies especials seran:

a). Treballs amb maquinària pesant per a excavacions (excavacions, compressors, etc.)

Horari habitual: de 9 a 13 hores i de 15 a 18 hores, excepte mesos de maig, juny, setembre i octubre, amb un horari reduït, únicament de 8 a 13 hores. Es prohibeixen totalment aquests treballs els mesos de juliol i agost (s'exceptua l'aplicació de la restricció a zones industrials, rurals o que no tinguin cap incidència sobre habitatges).

b). Feines de construcció habituals, de caràcter menys sorollós (acabats d'obra, etc.):

Horari habitual, de 8 a 13 h. i de 15 a 18h.

Compliment de les condicions d'emissió i immissió de renous establertes per la zona en qüestió.

Implantació de mesures correctores per complir amb les emissions, amb disposició de recinte aïllat acústicament per dur a terme tasques pròpies de l'obra que generin renous (per exemple disc tallant rajoles, etc.).

c) Prohibició total de cap feina que produeixi renous superiors als permessos per aquestes normes, fora dels horaris indicats i en dies de festa.

3. S'exceptua de les prohibicions establertes, de treball en hores nocturnes, les obres urgents per raons de necessitat o perill, o aquelles que, per les seves inconveniències, no es puguin fer de dia. El treball nocturn l'ha d'autoritzar expressament l'autoritat municipal, qui ha de determinar els límits sonors que s'han de complir."

— o —

Ajuntament de Ciutadella de Menorca

Num. 9921

La Comissió de Govern en sessió ordinària de dia 23.04.2003 va adoptar l'acord d'aprovar definitivament el projecte d'urbanització del vial ubicat a la urbanització son Carrió, entre les parcel·les 107, 108 i 109 i la zona verda (prolongació del carrer Capsigrany), promogut per CLUB ANDRIA, SA i redactat per l'enginyer industrial Sr. José Bosch Seguí (visat del COEIB núm. 599 73 01 de data 25.10.1999), condicionat al compliment de les determinacions fixades a l'informe de GESA de data 17.04.2002, adjunt a l'expedient.

Aquest acord és definitiu en via administrativa. Contra aquest podeu interposar potestativament recurs de reposició davant la Comissió de Govern, a presentar en el termini d'un mes a comptar des de l'endemà de la publicació del present acord.

Així mateix podeu interposar recurs contenciós administratiu davant la

Sala de l'esmentada jurisdicció del Tribunal Superior de Justícia de Balears, en el termini de dos mesos comptats des del dia següent al de la publicació del present acord. Tot això de conformitat amb el que estableix l'art. 10.1.a), en relació amb l'art. 8.1. de la Llei 29/1998, de 13 de juliol, reguladora de la jurisdicció contenciosa administrativa.

Tanmateix, podeu interposar qualsevol altre recurs o reclamació que estimeu oportuns. Si decidiu interposar recurs de reposició, no podeu interposar recurs contenciós-administratiu fins que aquell es resolgui, expressament o presumptament.

Ciutadella de Menorca, 9 de maig de 2003

L'alcalde
Sgt. Pau Lluç Mesquida.

La Comisión de Gobierno en sesión ordinaria de día 23.04.2003 adoptó el acuerdo de aprobar definitivamente el proyecto de urbanización del vial ubicado en la urbanización son Carrió, entre las parcelas 107, 108 i 109 y la zona verde (prolongación de la calle Capsigrany), promovido per CLUB ANDRIA, SA y redactado por el ingeniero industrial Sr. José Bosch Seguí (visado del COEIB núm. 599 73 01 de fecha 25.10.1999), condicionado al cumplimiento de las determinaciones fijadas en el informe de GESA de fecha 17.04.2002, adjunto al expediente.

Este acuerdo es definitivo en vía administrativa. Contra esta podéis interponer potestativamente recurso de reposición delante la Comisión de Gobierno, a presentar en el plazo de un mes a contar desde el día siguiente al de la publicación del presente acuerdo.

Así mismo podéis interponer recurso contencioso administrativo ante la Sala de la mencionada jurisdicción del Tribunal Superior de Justicia de las Islas Baleares, en el plazo de dos meses contados desde el día siguiente al de la publicación del presente acuerdo. Todo esto de conformidad con el que establece el artículo 10.1.a), en relación con el art. 8.1 de la Ley 29/1998, de 13 de julio, reguladora de la jurisdicción contenciosa administrativa.

Así mismo, podéis interponer cualquier otro recurso o reclamación que estimen oportunas. Si decidís interponer recurso de reposición, no podréis interponer recurso contencioso-administrativo hasta que aquel se resuelva, expresamente o presuntamente.

Ciutadella de Menorca, 9 de mayo de 2003

El Alcalde
Fdo. Pau Lluç Mesquida.

— o —

Num. 9987

ANUNCI DE LICITACIÓ PER A L'EXECUCIÓ DE LES OBRES DEL PROJECTE D'URBANITZACIÓ DEL SECTOR B-7 DE CIUTADELLA DE MENORCA

1.- Entitat adjudicatària: Ajuntament de Ciutadella

2.- Objecte de contracte: Execució de les obres del projecte d'urbanització del sector B-7 (polígon industrial).

3.- Tramitació: Ordinària, per procediment obert. Forma d'adjudicació: subhasta.

4.- Pressupost de licitació (IVA inclòs): 1.960.520,84 euros.

5.- Garantia Provisional: 2%.

6.- Documentació i informació: Àrea d'urbanisme Ajuntament de Ciutadella, plaça des Born, Ciutadella, tel. 381050/484160.

7.- Classificació del contractista:

- Grup A,1, categoria d)
- Grup A,2, categoria d)
- Grup C,2, categoria b)
- Grup E,1, categoria d)
- Grup G,4, categoria e)
- Grup G,6, categoria e)
- Grup I,1, categoria c)
- Grup I,5, categoria c)
- Grup I,6, categoria b)

8.- Presentació d'ofertes: Durant els 26 dies naturals a partir del dia següent de la publicació d'aquest anunci, fins a les 14 hores del darrer dia.

- Documentació a presentar: la que s'estableix al Plec de clàusules administratives particulars.

- Lloc de presentació: Ajuntament de Ciutadella, plaça des Born, s/n Ciutadella. Registre d'entrada.

deben ser corregidas mediante la aplicación de las siguientes sanciones:

- Multa de hasta 601,01 euros (100.000 pta).
- Multa de 601,02 hasta 1.202,02 euros (de 100.001 hasta 200.000 pta).
- Multa de 1.202,03 hasta 1803,04 euros (de 200.001 hasta 300.000 pta).

Artículo 147.- Las faltas leves deben ser sancionadas de acuerdo con lo que establece el apartado a) del Artículo anterior.

Las faltas graves lo deben ser con arreglo al apartado b).

Las faltas muy graves deben ser corregidas con la sanción prevista en el apartado c).

Todo esto sin perjuicio, si cabe, de pasar el tanto de culpa a la autoridad gubernativa, autonómica o judicial que corresponda.

Artículo 148.- La incoación y la resolución de los expedientes sancionadores corresponden a la Alcaldía o regidor/a en quien delegue. Los expedientes sancionadores se deben tramitar de acuerdo con lo que establece la normativa de procedimiento administrativo y sancionador de aplicación.

Artículo 149.- Cuando las infracciones cometidas estén expresamente tipificadas en la Ley de disciplina urbanística de la CAIB o la normativa municipal ha de ajustarse, respecto de su corrección y el procedimiento sancionador, a lo que establecen las mencionadas normas específicas.

El mismo criterio se debe seguir respecto de las infracciones en materia de ordenanzas fiscales municipales de aplicación y se ha de ajustar al procedimiento establecido en la Ordenanza fiscal general y la Ley general tributaria.

Artículo 150.- Sin perjuicio de las facultades sancionadoras a qué se refiere el presente título, la Administración municipal adoptará las medidas complementarias que sean necesarias por corregir las anomalías que se produzcan, para asegurar las condiciones mínimas de seguridad y sanidad de las personas, el medio ambiente y los bienes públicos o privados.

Constituyen medidas correctoras a estos efectos:

a. La suspensión de servicios funerarios (inhumaciones, exhumaciones y fregadas) mientras no se reparen las deficiencias.

b. La realización de las obras de reparación y conservación necesarias por parte de la titularidad del derecho funerario perpetuo sobre unidades de enterramiento. Si en el plazo establecido no se realizan, las ha de ejecutar subsidiariamente la Administración y serán por cuenta del titular o cotitulares los gastos que se deduzcan.

En tal sentido l'Administración municipal se reserva el derecho, sin más trámite, de acceder a las unidades de enterramiento y realizar los trabajos encaminados a determinar la causa de las anomalías y corregirlas. Los titulares, si cabe, deben poner a disposición de la Empresa Municipal Fita 2020, S.L.U. las llaves que permitan el acceso a estas unidades, de forma inmediata y a requerimiento suyo.

c. La exhumación de cadáveres y restos si hace falta y su traslado y depósito, con carácter provisional, en otra u otras unidades d'enteramente.

La imposición de medidas complementarias puede tener su origen o no en un procedimiento sancionador, o implicar la incoación, en función de la concurrencia de responsabilidad por parte de los titulares de unidades de enterramiento por luto, culpa o negligencia inexcusable.

d. La clausura de establecimientos e instalaciones que no cuenten con las autorizaciones o registros sanitarios preceptivos.

e. La suspensión del funcionamiento de la actividad hasta que se reparen las deficiencias observadas y se cumplan las medidas correctoras que, por razones de salubridad, higiene o seguridad, se puedan exigir.

f. La inmovilización y el depósito del vehículo o vehículos en caso de realización de actividades funerarias sin licencia.

Disposición adicional.- Los cánones de las concesiones de derechos funerarios se establecerán por el Pleno de la Corporación en la forma reglamentaria.

Disposición transitoria primera.- El presente reglamento no tendrá carácter retroactivo y se respetaran, en consecuencia, todos los derechos adquiridos sobre los títulos funerarios expedidos con anterioridad a su entrada en vigor.

Disposición transitoria segunda.- No obstante el anterior, todas las transmisiones que sobre los títulos funerarios se realicen a partir de la entrada en vigor del presente Reglamento, deberán adaptarse por completo al articulado del mismo.

Disposición transitoria tercera.- Las solicitudes de unidades de enterramiento registradas de entrada en el Ayuntamiento de Vilafranca antes de la entrada en vigor del presente reglamento, serán respetadas escrupulosamente con los efectos que se les otorga en el reglamento.

Disposición derogatoria.- Quedan derogadas todas las normas municipa-

les que contradigan lo dispuesto en el presente reglamento.

Disposición final.- El reglamento entrará en vigor quince días después de su publicación íntegra en el Boletín Oficial de las Islas Baleares.

En lo que no esté previsto en el presente Reglamento, se estará a lo que dispone la legislación de Régimen local, así como las disposiciones generales o autonómicas que sean de aplicación en materia de sanidad general o de policía mortuoria sanitaria.

Vilafranca de Bonany, 21 de junio de 2006.

El Alcalde.- Jaume Sansó

— o —

Ajuntament de Maó

Num. 12335

Per Resolució de l'Ajuntament de Maó, adoptada en sessió plenària del dia vint-i-cinc de maig de dos-mil sis, i de conformitat amb el que disposa l'article 3 del Reial decret 636/1993, de 3 de maig, pel qual es regula el Sistema Arbitral de Consum, es nomenen les persones que componen la Junta Arbitral de Consum Municipal de Maó:

Presidenta: Sra. María Martínez Ibarquien; i, com a substitut, el Sr. Enrique Macias Ribagorda

Secretaria: Sra. Cristina Martínez Vera; i, com a substituta, la Sra. María Teresa Badía Crespo

Acord que fem públic per a general coneixement.

Maó, vint-i-set de juny de dos-mil sis
Arturo Bagur Mercadal. Alcalde

Por Resolución del Ayuntamiento de Maó, adoptada en sesión plenaria del día veinticinco de mayo de dos mil seis, y de conformidad con lo dispuesto en el artículo 3 del Real decreto 636/1993, de 3 de mayo, por el que se regula el Sistema Arbitral de Consumo, se nombraron las personas que componen la Junta Arbitral de Consumo Municipal de Maó:

Presidenta: Sra. María Martínez Ibarquien; y, como sustituto, el Sr. Enrique Macías Ribagorda

Secretaria: Sra. Cristina Martínez Vera; y, como sustituta, la Sra. María Teresa Badía Crespo

Acuerdo que se publica para general conocimiento.

Maó, veintisiete de junio de dos mil seis
Arturo Bagur Mercadal. Alcalde

— o —

Num. 12550

NOVA REDACCIÓ DE L'ARTICLE 24 DE L'ORDENANÇA PER A LA PROTECCIÓ DE L'ATMOSFERA DAVANT LA CONTAMINACIÓ PER RENOUS I VIBRACIONS I RECTIFICACIÓ DEL PARÀGRAF 3.a) DE LA NOVA REDACCIÓ DE L'ARTICLE 24 DE LA MATEIXA ORDENANÇA.

EXPEDIENT: 22 02 MA 0067.

Una volta aprovada provisionalment la nova redacció de l'article 24 de l'Ordenança per a la protecció de l'Atmosfera davant la contaminació per renous i vibracions de conformitat amb el Ple de l'Ajuntament de Maó en sessió realitzada el 27 de novembre de 2002 i la rectificació del paràgraf 3.a) de la nova redacció de l'article 24 de la mateixa Ordenança en sessió realitzada el 29 d'abril de 2003, sense que s'hagin presentat al·legacions ni suggeriments al respecte durant el termini d'exposició pública, es procedeix a la publicació definitiva.

ORDENANÇA PER A LA PROTECCIÓ DE L'ATMÒSFERA DAVANT LA CONTAMINACIÓ PER RENOUS I VIBRACIONS

'SECCIÓ 4.- TREBALLS EN LA VIA PÚBLICA, OBRES PÚBLIQUES I EDIFICACIONS

Article 24.- Obres públiques i edificacions

Els treballs realitzats a la via pública, obra pública i els d'edificació s'ajustaran a més de l'establert al capítol 2 de la present ordenança a les següents prescripcions:

1. Els treballs temporals com els d'obres de construcció públiques o privades, es faran d'acord amb les condicions següents.

2. S'adoptaran les mesures oportunes a fi d'evitar que es superin els valors límit d'emissió fixats per a la zona respectiva. En el cas que això no fos possible tècnicament, s'exigirà autorització expressa de l'Ajuntament, establint-se l'horari per a l'exercici de l'activitat que seran de públic coneixement.

3. Els horaris habituals, que podran ser modificats per l'Ajuntament en cada cas, en atenció a circumstàncies especials seran:

a) Treballs amb maquinària pesant per a excavacions (excavacions, compresors, etc.)

- Horari habitual: de 8 a 13 hores i de 15 a 18 hores, excepte mesos de maig, juny, setembre i octubre, amb un horari reduït, únicament de 8 a 13 hores. Es prohibeixen totalment aquests treballs els mesos de juliol i agost (s'exceptua l'aplicació de la restricció a zones industrials, rurals o que no tinguin cap incidència sobre habitatges).

b) Feines de construcció habituals, de caràcter menys sorollós (acabats d'obra, etc.):

Horari habitual, de 8 a 13 h. i de 15 a 18h.

Compliment de les condicions d'emissió i immissió de renous establertes per la zona en qüestió.

Implantació de mesures correctores per complir amb les emissions, amb disposició de recinte aïllat acústicament per dur a terme tasques pròpies de l'obra que generin renous (per exemple disc tallant rajoles, etc.).

c) Prohibició total de cap feina que produeixi renous superiors als permesos per aquestes normes, fora dels horaris indicats i en dies de festa.

3. S'exceptua de les prohibicions establertes, de treball en hores nocturnes, les obres urgents per raons de necessitat o perill, o aquelles que, per les seves inconveniències, no es puguin fer de dia. El treball nocturn l'ha d'autoritzar expressament l'autoritat municipal, qui ha de determinar els límits sonors que s'han de complir.'

Maó, 12 de juny de 2006

LA TINENTA D'ALCALDE DE CIUTAT I MEDI AMBIENT
Margarita Petrus Meliá

NUEVA REDACCIÓN DEL ARTÍCULO 24 DE LA ORDENANZA PARA LA PROTECCIÓN DE LA ATMÓSFERA ANTE LA CONTAMINACIÓN POR RUIDOS Y VIBRACIONES Y RECTIFICACIÓN DEL PÁRRAFO 3.a) DE LA NUEVA REDACCIÓN DEL ARTÍCULO 24 DE LA MISMA ORDENANZA.

EXPEDIENTE: 2202MA0067

Una vez aprobada provisionalmente la nueva redacción del artículo 24 de la Ordenanza para la protección de la atmósfera ante la contaminación por ruidos y vibraciones de conformidad con el Pleno del Ayuntamiento de Maó en sesión realizada el 27 de noviembre de 2002 i la rectificación del párrafo 3.a) de la nueva redacción del artículo 24 de la misma Ordenanza en sesión realizada el 29 de abril de 2003, sin que se hayan presentado alegaciones ni sugerencias al respecto durante el plazo de exposición pública, se procede a la publicación definitiva.

ORDENANZA PARA LA PROTECCIÓN DE LA ATMÓSFERA ANTE LA CONTAMINACIÓN POR RUIDOS Y VIBRACIONES

SECCIÓN 4.- TRABAJOS EN LA VÍA PÚBLICA, OBRAS PÚBLICAS Y EDIFICACIONES

Artículo 24.- Obras públicas y edificaciones

Los trabajos realizados en la vía pública, obra pública y en los edificios se ajustarán, además de en lo establecido en el capítulo 2 de la presente ordenanza, a las siguientes prescripciones:

4. Los trabajos temporales como los de obras de construcción públicas o privadas, se harán de acuerdo a las condiciones siguientes:

5. Se adoptaran las medidas oportunas a fin de evitar que se superen los valores límite de emisión fijados para la zona respectiva. En el caso que eso no fuera posible técnicamente, se exigirá autorización expresa del Ayuntamiento, estableciéndose el horario para el ejercicio de la actividad que será de público conocimiento.

6. Los horarios habituales, que podrán ser modificados por el Ayuntamiento en cada caso, en atención a circunstancias especiales serán :

c) Trabajos con maquinaria pesada para excavaciones (excavaciones, compresores, etc.):

- Horario habitual: de 8 a 13 horas y de 15 a 18 horas, excepto meses de mayo, junio septiembre y octubre, con un horario reducido. únicamente de 8 a 13 horas. Se prohíbe totalmente estos trabajos en los meses de julio y agosto (se exceptúan la aplicación de la restricción en zonas industriales, rurales o que no tengan ninguna incidencia sobre viviendas).

b) Trabajos de construcción habituales, de carácter menos sonoro (acabados de obra, etc.):

- Horario habitual, de 8 a 13 h. y de 15 a 18h.

Cumplimiento de las condiciones de emisión e inmisión de ruidos establecidos para la zona en cuestión.

Implantación de medidas correctoras para cumplir con las emisiones, con disposición de recinto aislado acústicamente para llevar a cabo tareas propias de la obra que generen ruidos (por ejemplo disco cortando baldosas, etc.).

c) Prohibición total de ningún trabajo que produzca ruidos superiores a los permitidos para estas normas, fuera del horario indicado y en días de fiesta.

3. Se exceptúa de las prohibiciones establecidas, de trabajo en horas nocturnas, las obras urgentes por razones de necesidad o peligro, o aquellas que, por sus inconveniencias, no se puedan hacer de día. El trabajo nocturno lo ha de autorizar expresamente la autoridad municipal, quien ha de determinar los límites sonoros que se han de cumplir'.

Maó, 12 de junio de 2006

LA TENIENTE DE ALCALDE DE CIUDAD Y MEDIO AMBIENTE
Margarita Petrus Meliá

— o —

Ajuntament d'es Mercadal

Num. 12737

D'acord amb el que disposen els art. 59.4 i 61 de la Llei 30/1992 de 26 de novembre, de règim jurídic de les administracions públiques i del procediment administratiu comú (BOE 285, de 27 de novembre de 1992), es fa pública la notificació de la iniciació de l'expedient d'abandó d'un vehicle a la via pública, instruït pel Departament de la Policia Local des Mercadal, a la persona que a continuació s'assenyala, ja que en haver-se intentat la notificació en el seu darrer domicili conegut, aquesta no s'ha pogut practicar.

L'expedient corresponent es troba en el Departament de la Policia Local de l'Excm. Ajuntament des Mercadal, davant el qual té el dret d'al·legar per escrit el que la seva defensa estimi convenient, amb l'aportació o proposició de les proves que consideri oportunes, dins el termini de 15 dies hàbils, comptats des del dia següent de la publicació del present edicte en el Butlletí Oficial de les Illes Balears, i procedir a la retirada del vehicle del dipòsit municipal.

Una vegada transcorregut l'esmentat termini sense que hagi fet ús del dret per formular al·legacions i retirar el vehicle, es dictarà la resolució considerant-se com a residu sòlid urbà.

EL BATLE Ramon Orfila Pons
Es Mercadal, 3 de juliol de 2006

Normativa aplicable: Llei 11/99 de 21.4.1999

Denunciant/a	DNI/PASS	Identificació vehicle	Localitat de domicili	Data denúncia
Miguel Sevilla Zaragoza	21320998	V2214 FF	Valencia	23.4.2006

— o —

Ajuntament d'Eivissa

Num. 12684

EDICTE DE NOTIFICACIÓ D'EMBARGAMENT DE BÉNS MOBLES.

S'han intentat dur a terme les notificacions personals de diligència d'embargament, dictades pel tresorer habilitat, cap del Servei de Recaptació, als deutors de la Hisenda Local, dels vehicles per l'import que s'esmenta més endavant. Dites notificacions no s'han pogut realitzar, per la qual cosa -i de conformitat amb l'establert a l'article 59.4 de la Llei 30/1992, de 26 de novembre, de règim jurídic de les administracions públiques i del procediment administratiu comú- passen a efectuar-se mitjançant el present anunci.

2002/002245	LUTJE HERBERT	23/09/2002	30,05	29/04/2003
2002/002250	PERELLO BELTRAN, RAFAEL	18/09/2002	30,05	13/02/2003
2002/002251	HERNAIZ QUINTO, CARLOS	18/09/2002	30,05	29/04/2003
2002/002253	CHICO VILLORIA, ROSAMARIA	20/09/2002	12,02	29/04/2003
2002/002254	POMAR POMAR JOSE	20/09/2002	30,05	29/04/2003
2002/002258	SOCIAS ENSEÑAT MIGUEL ANGEL	20/09/2002	12,02	13/02/2003
2002/002274	AMENGUAL SANTOS, FRANCISCO	24/09/2002	30,05	29/04/2003
2002/002281	RULLAN FERRER, ANDRES	26/09/2002	30,05	13/02/2003
2002/002508	VICENS SASTRE, JORGE	08/12/2002	60,1	29/04/2003
2002/002511	PEDRO ESTADES E HIJOS S.L.	11/12/2002	90,15	29/04/2003
2002/002519	FERRAGUT DARDER, RAFAEL	12/12/2002	60,1	29/04/2003
2002/002526	RUIZ PARIS JUAN MANUEL	16/12/2002	60,1	29/04/2003
2002/002559	MANRIQUE SANCHEZ, MIGUEL-ANGEL	20/12/2002	60,1	29/04/2003
2002/002563	PLOMER AMENGUAL, TOMAS BME	20/12/2002	30,05	29/04/2003
2002/002597	PUIG AMIEL, JAIME	30/12/2002	30,05	29/04/2003
2002/002604	PASCUAL SEGOVIA, JUAN-DANIEL	31/12/2002	60,1	29/04/2003
2002/002611	BERNAT MONTSERRAT, MARIA CARM	31/12/2002	60,1	29/04/2003
2002/002627	MARCUS BELTRAN, ANTONIO-JUAN	03/12/2002	12,02	29/04/2003
2002/002651	TALLON CARBIA JOSE MANUEL	12/12/2002	12,02	29/04/2003
2002/002657	COLOM MARTIN, BERNARDO	14/12/2002	12,02	29/04/2003
2002/002696	MORIANA LOPEZ, JOSE ANTONIO	13/12/2002	30,05	29/04/2003
2002/002699	CLADERA MORAGUES, AGUSTIN	13/12/2002	30,05	29/04/2003
2002/002701	FLORES PEREZ JORGE	13/12/2002	30,05	29/04/2003
2002/002714	MEDINA REBOLLO, FRANCISCO	14/12/2002	30,05	29/04/2003
2002/002731	ERIAS ARBONA, NICOLAS	21/12/2002	12,02	29/04/2003
2002/002733	MORA BENABARRE, PILARFRANCISCA	16/12/2002	12,02	29/04/2003
2002/002744	IBAÑEZ CASTELLAR, MARIA PILAR	18/12/2002	12,02	29/04/2003
2002/002746	FERNANDEZ COLOM MARGARITA	18/12/2002	12,02	29/04/2003
2002/002760	VICENS MORA, JUAN JORDI	21/12/2002	30,05	29/04/2003
2002/002767	GELLER, ARNOLD	27/12/2002	30,05	29/04/2003
2002/002776	ABDELDAHAD, EL MIRI	30/12/2002	30,05	29/04/2003
2002/002780	FRONTERA CASTAÑER, BARBARA	30/12/2002	30,05	29/04/2003
2003/000009	VIVES ESTRANY, ANA	02/01/2003	60	29/04/2003
2003/000013	GUERRERO COMINO, FRANCISCO J.	02/01/2003	30	29/04/2003
2003/000042	FRANCO CAÑON, JAIRO ALBERTO	13/01/2003	30	29/04/2003
2003/000058	BARRIGAO, JORGEMANUEL	14/01/2003	30	29/04/2003
2003/000066	HERNANDEZ CARRILLO JUAN MANUEL	14/01/2003	60	29/04/2003
2003/000068	CARRILLO GONZALEZ, CATALINA-Mª	15/01/2003	30	29/04/2003
2003/000077	TORRES CEREZUELA, Aº RAMON	15/01/2003	30	29/04/2003
2003/000084	BARRIGAO, JORGEMANUEL	16/01/2003	30	29/04/2003
2003/000091	CARRILLO GONZALEZ, CATALINA-Mª	17/01/2003	60	29/04/2003
2003/000093	PERPAL I MANUELLA S.A.	17/01/2003	30	29/04/2003
2003/000097	BARRIGAO, JORGEMANUEL	18/01/2003	30	29/04/2003
2003/000103	FERRA MATEU FRANCISCO JAVIER	21/01/2003	60	29/04/2003
2003/000115	BARRIGAO, JORGEMANUEL	24/01/2003	30	29/04/2003
2003/000129	HERNANDEZ CARRILLO JUAN MANUEL	26/01/2003	60	29/04/2003
2003/000133	TIENDA MESA, FERNANDO	27/01/2003	30	29/04/2003
2003/000147	BARRIGAO, JORGEMANUEL	29/01/2003	60	29/04/2003
2003/000277	BORRAS MATEU, ANTONIO	23/01/2003	12	29/04/2003
2003/000280	IBAÑEZ CASTELLAR, MARIA PILAR	23/01/2003	30	29/04/2003
2003/000311	MAYOL MAYOL CATALINA	24/01/2003	30	29/04/2003
2003/000334	SOCIAS ENSEÑAT MIGUEL ANGEL	27/01/2003	12	29/04/2003
2003/000364	CARRILLO GONZALEZ, CATALINA-Mª	30/01/2003	30	29/04/2003
2003/000374	GUERRERO COMINO, FRANCISCO J.	01/02/2003	30	29/04/2003

Sóller, 20 de maig de 2003

EL BATLE; Sgt. Ramon Socías Puig

— o —

Ajuntament de Vilafranca de Bonany

Num. 10989

Según lo dispuesto en el Reglamento de Población y demarcación territorial de las Entidades Locales, se pone en conocimiento de los posibles afectados que se ha iniciado expediente de baja de oficio por "inscripción indebida" de los vecinos que a continuación se relacionan, que no han renovado su inscripción en el Padrón de Habitantes con fecha de referencia 1/11/2001, y que no han sido localizados en los respectivos domicilios en los que figuraban.

Los interesados podrán presentar alegaciones en el plazo de diez días, manifestando si están de acuerdo o no con la Baja pudiendo, en este último caso alegar y presenta los documentos y justificantes que estimen pertinentes, al objeto de acreditar que es den este Municipio que residen le mayor número de días del año

(Ver relación en la versión catalana)

Vilafranca de Bonany, a 29 de mayo de 2003.

El Alcalde: Jaume Sansó Caldentey

Segons el dispostat al Reglament de Població i demarcació territorial de les Entitats Locals, es posar en coneixement dels possibles afectats que s'ha iniciat expedient de baixa d'ofici per "inscripció indeguda" dels veïns que a continuació es relacionen, que no han renovat la seva inscripció al Padró d'Habitants amb data de referència 1/11/2001, i que no han estat localitzats als respectius domicilis on figuraven.

Els interessats podran presentar al·legacions en el termini de deu dies, manifestant si estan d'acord o no amb la Baixa podent, en aquest darrer cas alegar i presentar els documents i justificants que estimen pertinents, a l'objecte d'acreditar que es a n'aquest Municipi on resideix el major número de dies de l'any.

RELACION DE VECINOS

Nombre y Apellidos	DNI/ NIE/ PASSAPORT	Data Nacimiento
Abdellah Ghaddari	X-2334988-M	1/1/1963
Alouiza Idnaoun	K-220428	1/1/1958
Allal El Hitani	K-219536	5/3/1973
Driss Ouchen	K-568051	1/1/1953
Kaddor Ouchen	H-988191	10/3/1974
Mohamed Khatib	G-590313	1/1/1953
Marcia Aparecida Lagasse	GK-968358	8/11/1981
Paulo Alexandre Pereira Dos Santos	X-3014310-E	1/4/1975
Pedro Pocovi Ferriol	42986489-H	5/4/1958
Pedro Manuel Barreto	CC-15306580	21/2/1959
Salvador Martinez Pacheco	43059783-B	12/8/1972
Francesc Valls Folla	77607527-F	15/2/1968
Antònia Rosselló Gayà	43026267-Y	19/8/1964
El Hassan El Maadouri	X-2185007-F	12/2/1975
Francisca Sansó Mascaró	18221069-D	5/6/1971
Juan Galmés Sansó		29/6/1965
Magdalena Adrover Gomila		1/2/1945
Agustín Barco Plaza	05918528-F	24/3/1975
Juan Vargas Ruiz	30531842-D	22/3/1967
Maria Yolanda Rodríguez Cantador	05917639-S	26/1/1976
Abdellali Jarrar	X-2827974-D	1/7/1973
Rafael Granadal González	30512612-F	2/7/1966

Vilafranca de Bonany, a 29 de mayo de 2003.

El Alcalde: Jaume Sansó Caldentey

— o —

Ajuntament de Maó

Num. 11058

El Ple de l'Ajuntament en sessió realitzada el 29 de abril de 2003, va acordar d'aprovar, de conformitat amb el dictamen de la Comissió Informativa de Ciutat i Medi Ambient, la rectificació del paràgraf 3.a) de la nova redacció de l'article 24 de l'Ordenança per a la protecció de l'atmosfera davant la contaminació per renous i vibracions. Acord que es sotmet a informació pública durant el període d'un mes, per a general coneixement.

Maó, 20 de maig de 2003

LA TINENTA D'ALCALDE DE

CIUTAT I MEDI AMBIENT

Margarita Petrus Meliá

ORDENANÇA PER A LA PROTECCIÓ DE L'ATMÒSFERA DAVANT LA CONTAMINACIÓ PER RENOUS I VIBRACIONS

"SECCIÓ 4.- TREBALLS EN LA VIA PÚBLICA, OBRES PÚBLIQUES I EDIFICACIONS

Article 24.- Obres públiques i edificacions

Els treballs realitzats a la via pública, obra pública i els d'edificació s'ajustaran a més de l'establert al capítol 2 de la present ordenança a les següents prescripcions:

1. Els treballs temporals com els d'obres de construcció públiques o privades, es faran d'acord amb les condicions següents.

2. S'adoptaran les mesures oportunes a fi d'evitar que es superin els valors límit d'emissió fixats per a la zona respectiva. En el cas que això no fos possible tècnicament, s'exigirà autorització expressa de l'Ajuntament, establint-se l'horari per a l'exercici de l'activitat que seran de públic coneixement.

3. Els horaris habituals, que podran ser modificats per l'Ajuntament en cada cas, en atenció a circumstàncies especials seran:

a) Treballs amb maquinària pesant per a excavacions (excavacions, compressors, etc.):

Horari habitual: de 8 a 13 hores i de 15 a 18 hores, excepte mesos de maig, juny, setembre i octubre, amb un horari reduït, únicament de 8 a 13 hores.

Es prohibeixen totalment aquests treballs els mesos de juliol i agost (s'exceptua l'aplicació de la restricció a zones industrials, rurals o que no tinguin cap incidència sobre habitatges).

b). Feines de construcció habituals, de caràcter menys sorollosos (acabats d'obra, etc.):

Horari habitual, de 8 a 13 h. i de 15 a 18h.

Compliment de les condicions d'emissió i immissió de renous establertes per la zona en qüestió.

Implantació de mesures correctores per complir amb les emissions, amb disposició de recinte aïllat acústicament per dur a terme tasques pròpies de l'obra que generin renous (per exemple disc tallant rajoles, etc.).

c). Prohibició total de cap feina que produeixi renous superiors als permesos per aquestes normes, fora dels horaris indicats i en dies de festa.

S'exceptua de les prohibicions establertes, de treball en hores nocturnes, les obres urgents per raons de necessitat o perill, o aquelles que, per les seves inconveniències, no es puguin fer de dia. El treball nocturn l'ha d'autoritzar expressament l'autoritat municipal, qui ha de determinar els límits sonors que s'han de complir."

.....
El Pleno del Ayuntamiento en sesión realizada el 29 de abril de 2003, acordó aprobar de conformidad con el dictamen de la Comisión Informativa de Ciudad y Medio Ambiente, la rectificación del párrafo 3.a) de la nueva redacción del artículo 24 de la Ordenanza para la protección de la atmósfera ante la contaminación por ruidos y vibraciones. Acuerdo que se somete a información pública durante el periodo de un mes, para general conocimiento.

Maó, 20 de mayo de 2003

LA TENIENTE DE ALCALDE DE
CIUDAD Y MEDIO AMBIENTE
Margarita Petrus Meliá

ORDENANZA PARA LA PROTECCIÓN DE LA ATMÓSFERA ANTE LA CONTAMINACIÓN POR RUIDOS Y VIBRACIONES

“ SECCIÓN 4.- TRABAJOS EN LA VÍA PÚBLICA, OBRAS PÚBLICAS Y EDIFICACIONES

Artículo 24.- Obras públicas y edificaciones

Los trabajos realizados en la vía pública, obra pública y en los de edificación se ajustarán, además de en lo establecido en el capítulo 2 de la presente ordenanza, a las siguientes prescripciones:

1. Los trabajos temporales como los de obras de construcción públicas o privadas, se harán de acuerdo a las condiciones siguientes:

2. Se adoptaran las medidas oportunas a fin de evitar que se superen los valores límite de emisión fijados para la zona respectiva. En el caso que eso no fuera posible técnicamente, se exigirá autorización expresa del Ayuntamiento, estableciéndose el horario para el ejercicio de la actividad que sera de público conocimiento. .

3. Los horarios habituales, que podrán ser modificados por el Ayuntamiento en cada caso, en atención a circunstancias especiales seran :

a). Trabajos con maquinaria pesada para excavaciones (excavaciones, compresores, etc.):

Horario habitual: de 8 a 13 horas y de 15 a 18 horas, excepto meses de mayo, junio septiembre y octubre, con un horario reducido. únicamente de 8 a 13 horas. Se prohíbe totalmente estos trabajos en los meses de julio y agosto (se exceptúan la aplicación de la restricción en zonas industriales, rurales o que no tengan ninguna incidencia sobre viviendas).

b) Trabajos de construcción habituales, de carácter menos sonoro (acabados de obra, etc.):

Horario habitual, de 8 a 13 h. y de 15 a 18h.

Cumplimiento de las condiciones de emisión e inmisión de ruidos establecidos para la zona en cuestión.

Implantación de medidas correctoras para cumplir con las emisiones, con disposición de recinto aislado acústicamente para llevar a cabo tareas propias de la obra que generen ruidos (por ejemplo disco cortando baldosas, etc.).

c). Prohibición total de ningún trabajo que produzca ruidos superiores a los permitidos para estas normas, fuera del horario indicado y en días de fiesta.

Se exceptúa de las prohibiciones establecidas, de trabajo en horas nocturnas, las obras urgentes por razones de necesidad o peligro, o aquellas que, por sus inconveniencias, no se puedan hacer de día. El trabajo nocturno lo ha de autorizar expresamente la autoridad municipal, quien ha de determinar los límites sonoros que se han de cumplir".

— o —

Ajuntament de Ferreries

Num. 11169

En relació a l'expedient de cancel·lació de garantia definitiva, i transcorregut el termini de garantia establert en el plec de condicions, en relació a les obres "Construcció llotges i mur de tancament al camp de futbol", executades

per Construcciones Sant Bartomeu SAL, es pot procedir a la devolució, i es motiu pel qual, es fa públic, per tal que en el termini de quinze dies puguin presentar reclamacions aquells que ho considerin.

L'Alcalde, Roman Sintes Serra.

— o —

Num. 11171

En relació a l'expedient de cancel·lació de garantia definitiva, i transcorregut el termini de garantia establert en el plec de condicions, en relació a les obres "IV Fase substitució barana Torrent Son Granot", executades per Construccions Coll i Pons, es pot procedir a la devolució, i es motiu pel qual, es fa públic, per tal que en el termini de quinze dies puguin presentar reclamacions aquells que ho considerin.

L'alcalde, Román Sintes Serra.

— o —

Ajuntament de Sant Josep

Num. 11242

ANUNCI ADJUDICACIO DEFINITIVA DEL CONCURS MITJANÇANT PROCEDIMENT OBERT DEL "PROJECTE D'URBANITZACIO PARCIAL DELS CARRERS FALGUERES, MARESME, ARENYS DE MAR I FONOLL A CAN BOSSA, FASE 2ª ENLLUMENAT, PAVIMENTACIO VORAVIES I JARDI INFANTIL".

1r. Entitat adjudicadora :

- Organisme: Ajuntament de Sant Josep de sa Talaia.
- Dependència que tramita l'expedient: Secretaria.
- Núm. Expedient: 68/2002

2n. Objecte del contracte:

- Tipus de contracte: concurs procediment obert.
- Descripció: "Projecte d'urbanització parcial dels carrers Falgueres, Maresme, Arenys de Mar i Fonoll a Can Bossa, fase 2ª enllumenat, pavimentació voravies i jardí infantil."

- Butlletí i data de publicació de l'anunci de licitació: BOIB núm 54 de 19 d'abril de 2003.

3r. Tramitació, procediment i forma d'adjudicació:

- Tramitació: Urgent.
- Procediment: Obert.
- Forma de contractació: Concurs.

4t. Pressupost base de licitació:

- Pressupost:: 222.243,68 Euros (IVA inclòs).

5è. Adjudicació:

- Data: 29 d'abril de 2003.
- Adjudicatari: AGLOMERADOS IBIZA, S.A.
- Nacionalitat: Espanyola.
- Import de l'adjudicació: 222.243,68 Euros (IVA inclòs).

Sant Josep de sa Talaia, 19 de maig de 2003

L'ALCALDE ; St: José Serra Escandell

— o —

Ajuntament de Santa Eulàlia del Riu

Num. 10948

D. Javier G. Palau Escandell, en nombre y representación de ISLASFALTO, S.L. ha solicitado la devolución de la garantía que en su día constituyo con motivo de las obras que se relacionan a continuación:

- Asfaltado en camino Cana Negreta.
- Urbanización Barrio Ses Torres.

Por lo que se publica el presente anuncio para general conocimiento y a los efectos de que, dentro del plazo de quince días contados a partir del día siguiente a la publicación, pueden presentar reclamaciones en este Ayuntamiento quienes creyeran tener algún derecho exigible a dicha empresa.